





[Akýllý Telefonunuzu Kullanmadan Önce](#)  
[Akýllý Telefonunuzu Ayarlama](#)  
[Dell™ Aero Akýllý Telefon Aksesuarları](#)  
[Dell Aero Akýllý Telefon Özellikleri](#)  
[Temel Akýllý Telefon Ýplevleri](#)  
[Akýllý Telefonu Kullanma](#)

[Internet Özelliklerini Kullanma](#)  
[E-posta Özelliklerini Kullanma](#)  
[Multimedya Özelliklerini Kullanma](#)  
[Google Uygulamalarını Kullanma](#)  
[Uygulamaları Kullanma](#)

---

Not, Dikkat ve Uyarılar

-  **NOT:** NOT, akýllý telefonunuzdan daha fazla yararlanabilmenize yardımcı olan önemli bilgiler verir.
-  **DÝKKAT:** DÝKKAT, donanımda meydana gelebilecek olası hasarı ya da veri kaybını belirtir ve size bu sorunu nasıl önleyeceğinizi anlatır.
-  **UYARI:** UYARI, meydana gelebilecek olası maddi hasar, kişisel yaralanma veya ölüm tehlikesi anlamına gelir.

---

Bu belgedeki bilgiler önceden bildirilmeksizin deđiptirilebilir.

© 2011 Dell Inc. Tüm hakları saklıdır.

Dell Inc.'in yazılı izni olmadan bu materyallerin herhangi bir şekilde çoaltılması kesinlikle yasaktır.

Bu metinde kullanılan ticari markalar: *Dell* ve *DELL* logosu Dell Inc.'in ticari markalarıdır; *Bluetooth*, Bluetooth SIG, Inc.'e ait kayıtlı bir ticari markadır ve Dell tarafından lisanslı olarak kullanılır.

Bu belgede, marka ve adların sahiplerine ya da ürünlerine atıfta bulunmak için başka ticari marka ve ticari adlar kullanılabilir. Dell Inc. kendine ait olanların dıındaki ticari markalar ve ticari isimlerle ilgili hiçbir mülkiyet hakkı olmadığını beyan eder.

Ürün tasarımları, görüntüleri ve diğer çizimleri bu yayının üretildiği zamankinden farklı olabilir.

Nisan 2011 Rev 1.0

# Akıllı Telefonunuzu Kullanmadan Önce

## Güvenlik Uyarıları

### Güvenlik Uyarıları

Akıllı telefonunuzu kullanmadan önce aşağıdaki güvenlik uyarılarını okuyun.

- Bu ekipman pil parçalarından ve/veya güç kaynağı birimlerinden sağlanan güçle kullanılmak için tasarlanmıştır. Farklı bir kullanım bu ürünle verilen tüm sertifikaları geçersiz kılar ve tehlikeli olabilir.
- Uçuktayken cep telefonunuzu kapatın. Cep telefonunun uçakta kullanımı uçağın çalışmasını etkileyebileceğinden tehlikeli olabilir, hücresel ağları bozabilir ve yasa dışı olabilir. Bu uyarıya uyulmaması, kişinin cep telefonu hizmetlerinin askıya alınmasına veya durdurulmasına, yasal işlem yapılmasına ya da ikisine birden yol açabilir.
- Yakıt doldurma merkezlerinde veya benzin istasyonlarında cep telefonunu veya cep telefonu ekipmanını kullanmayın.
- Yakıt depolarında, gaz istasyonlarında, kimya fabrikalarında veya patlayıcı işlemler yapılırken radyo ekipmanlarının kullanımı yasaktır.
- Bir araç kullanırken, her zaman aracın düzgün kullanılmasına dikkat EDİLMELİDİR. Sürüş sırasında aşağıdaki güvenlik önlemlerine uyun:
  - Elde tutulan telefon veya mikrofon kullanmayın.
  - Sürüş sırasında, telefonu kullanmadan önce aracın duracağı güvenli bir yer bulun.
  - Sürüş sırasında dikkatinizi dağıtıyorsa eller serbest mikrofona konulmamalıdır.
  - Acil durumlar haricinde arama yapmak veya yanıt vermek amacıyla otobanda emniyet beridinde DURMAMALISINIZ.



**NOT:** Elektrik akımının düzensiz olduğu bazı alanlarda, parçaları doğrudan prize bağlamak yerine bir AVR'ye (AC Voltaj Regülatörü) bağlamanız önerilir. Elektrik akımındaki düzensizlikler parçaya ve/veya cep telefonuna zarar verebilir.

## RF Enerjisi Hakkında Genel Bildirim

Cep telefonunuzun bir vericisi ve bir alıcısı vardır. Cep telefonu açıkken, radyo frekansı (RF) enerjisi alır ve verir. Telefonunuzu kullanarak haberleşirken, aramanızı yapan sistem telefonunuzun RF enerjisi verdiği güç düzeyini kontrol eder.

## Düzgün Bekilde Elden Çıkarma



Üzerinde çarpı işareti bulunan kutu sembolü ürünün (elektrik ve elektronik ekipman) ev atıklarıyla aynı yere atılmaması gerektiğini gösterir. Lütfen elektronik ürünlerin elden çıkarılması hakkında yerel düzenlemeleri kontrol edin.

### IEEE 1725

- Pili parçalarına ayırmayın/açmayın, ezmeyin, ezmeyin/ deforme etmeyin veya delmeyin/parça parça kesmeyin.
- Değiştirmeye/yeniden üretmeye çalışmayın veya pilin içine yabancı objeler sokmayın.
- Pili suya/diğer sıvılara, ateşe, patlamaya veya diğer hasarlara maruz bırakmayın.

4. Pili yalnızca belirtilen ağıyla kullanın.
5. Pili yalnızca IEEE-Std-1725-2006 standardına uyan bir sistemiyle kullanın. Onaylanmayan bir cihazların kullanımı yangın, patlama, şok veya diğer hasarlar riskini artırır.
6. Pile kısa devre yaptırmayın veya metal iletken nesnelere pilin uçlarına değdirmeyin.
7. Pili yalnızca IEEE-Std-1725-2006 standardına uyan onaylanmış bir pille deđirtirin. Onaylanmayan pillerin kullanımı yangın, patlama, şok veya diğer hasarlar riskini artırır.
8. Kullanılmış pilleri yerel düzenlemelere göre hemen elden çıkarın.
9. Çocuklar pili kullanırken büyüklerin kontrolünde olmalıdırlar.
10. Telefonu veya pili özellikle sert yüzeylere düpmekten kaçının. Telefonun veya pilin zarar gördüğünden şüpheleniyorsanız, incelenmesi için hizmet merkezine götürün.
11. Pilin uygunsuz kullanımı yangın, patlama veya başka hasarlara neden olabilir.
12. Pili USB portuna bağlayarak bir etmek için, telefonun yalnızca USB-IF logosu olan veya USB-IF uyum programını tamamlamış bir sistemlerine bağlanması gerekir.

## FCC

### FCC Uyarısı

Uyumdan sorumlu taraf tarafından açıkça onaylanmamış deđiklikler veya düzenlemeler ekipmanı kullanma yetkinizi hükümsüz kılacaktır.

### Uyarılar

Ağustos 1996'da ABD Federal İletişim Komisyonu (FCC), Rapor ve Emir FCC 96-326 ile FCC'ye tabi vericiler tarafından yayılan radyo frekanslı elektromanyetik enerjiye maruz kalan insanlar için güncellenmiş bir güvenlik standardını kabul etti. Bu yönergeler önceden hem ABD hem de uluslararası standart kurullarla ayarlanan güvenlik standardıyla tutarlıdır. Bu telefonun tasarımı FCC yönergeleriyle ve bu uluslararası standartlarla uyumludur. Yalnızca birlikte verilen veya onaylanmış bir anteni kullanın. Onaylanmamış antenler, deđiklikler veya eklemeler arama kalitesini bozabilir, telefona zarar verebilir veya FCC yönergelerinin ihlal edilmesiyle sonuçlanabilir. Hasarlı bir antenle telefonu kullanmayın. Hasarlı bir anten deriyle temas ederse küçük bir yanık oluşabilir. Yedek anten için yerel satıcınıza başvurun.

### Vücuda takma işlemi

Bu cihaz, telefonun arkasındaki gövdeden 1,5 cm uzakta tutulacak şekilde tipik vücuda takma işlemleri için test edilmiştir. FCC RF maruz kalma gereksinimleriyle uyumu sağlamak için, anten dahil telefonun arkasındaki ve kullanıcı gövdesiyle 2,0 cm aralık kalmaması için yalnızca kemere takma aparatları, kılıfları veya benzer aksesuarları kullanın. Kullanılan kemere takma aparatları, kılıflar ve benzer aksesuarlar metalik bileşenler içermemelidir. Bu gereksinimleri karşılamayan aksesuarların kullanımı FCC RF maruz kalma gereksinimleriyle uyumlu değildir ve bu durumdan kaçınılması gerekir.

FCC ID: E2KV01B001

SAR: 1,09 W/kg, 1 g'ın üstünde

Bu cihaz FCC kurallarının 15. Maddesine uyar. Çalıştırma aşısındaki iki kısımdır: (1) bu cihaz zararlı etkileşime neden olmaz ve (2) bu cihazın istenmeyen işlemlere neden olanlar da dahil alınan herhangi bir etkileşimi kabul etmesi gerekir.

Bu ekipman test edilmiş ve FCC kuralları 15. maddesine göre bir Sınıf B dijital cihaz için sınırlara uyduğu görülmüştür. Bu sınırlar bir konut kurulumunda zararlı parazitlere karşı makul koruma sağlamak üzere tasarlanmıştır. Bu ekipman yönergelerine göre kurulmaz ve kullanılmazsa radyo frekans enerjisi üretir, kullanır ve yayabilir, radyo iletişimine zararlı parazite neden olabilir. Ancak belli bir kurulumda parazitin olmayacağı garanti değildir. Bu cihaz radyo ve televizyon alıcılarında zararlı parazite neden oluyorsa (bunu cihazı açıp kapatarak saptayabilirsiniz) kullanıcının aşısındaki önlemlerin biri veya birkaçıyla paraziti gidermeyi denemesi önerilir:

- Alıcı antenin yönünü veya yerini deđirtirin - ekipman ve alıcı arasındaki boşluğu artırın.
- Ekipmanın alıcının bağlı olduğu devreden farklı bir devredeki prize takın.
- Yardım için satıcıya ya da deneyimli bir radyo/TV teknisyenine danışın.

Akıllı telefonunuzu temizlemek için çözümler, su veya diğer sıvıları kullanmayın.

# Ülkeye Özgü Diđer Güvenlik, Yasal ve Çevre Bilgileri

Kullaným Kısıtlama Bilgileri

Kablosuz LAN/802.11 Arayüzleri Olan Ürünler İçin

Bu kategoriye giren ürünler, ürünün yasal etiketinde veya 802.22 takma kartında CE işaretinin yanına Sınıf 2 tanımlama sembolünün (daire içindeki ünlem işareti) dahil edilmesiyle gösterilir.

CE0890⚠

---

[Back to Contents Page](#)

# Akıllı Telefonunuzu Ayarlama

- [Akıllı Telefon Gereksinimleri](#)
- [Telefonu İlk Kullanım İçin Ayarlama](#)

Dell™ Aero akıllı telefonu satın aldıysanız için sizi kutlarız. Bu bölüm akıllı telefonunuzu ayarlama hakkında bilgiler sağlar.

## Akıllı Telefon Gereksinimleri

Akıllı telefonun tüm özelliklerini kullanmak için şunlar gerekir:

Kablosuz bir hizmet planı

İnternet bağlantısı

USB 2.0 portu olan bir bilgisayar

## Telefonu İlk Kullanım İçin Ayarlama

Akıllı telefonunuzu kullanmadan önce pili, SIM kartını takmalı ve şarj etmelisiniz.

**Telefonu ilk kullanım için ayarlamak için:**

- Kapağı açın
- Sağ baş parmağınızla Dell logosunu aşağı doğru bastırın, sonra kapağı alttan kaldırın.



- SIM kartını takın

SIM kartı kilidini dıparı doğru döndürün.

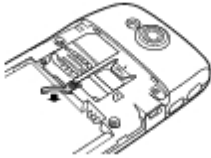

SIM kartını metal temas noktaları aşağı bakacak şekilde tutun ve kartı SIM kartı tutucusuna takın.

**NOT:** Düzgün takmak için, SIM karttaki kesik kenarları SIM kartı yuvasındakiyle hizalayın.

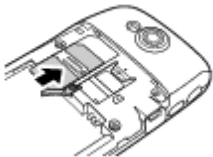

SIM kartını kilitlemek için SIM kartı kilidini döndürerek yerine geri kilitleyin.

**NOT:** SIM kartý kilidi telefon yanlýþlýkla düþtüðünde SIM kartýnýn yerinde kalmasýný saðlar.

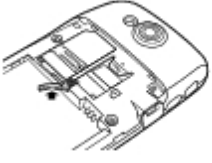

3. microSD kartýný takýn (takýlý deðilse)

microSD kartý metal temas noktalary aþaðý bakacak þekilde tutun.

microSD kartý microSD kartý tutucusuna kaydýrýn.

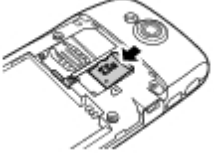

4. Pili takýn

5. Pilin metal temas noktalaryný pil tutucusundaki temas noktalaryyla hizalayýn ve pili takýn.

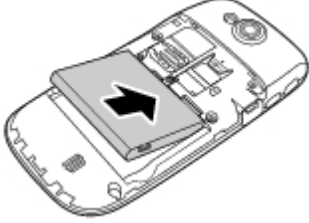

5. Kapaðý kapatýn

6. Kapaktaki çýkýntýлары telefondaki yuvalara takýn ve kapaðý yerine oturtun.



6. Pili þarj edin

Akýllý telefonunuza zarar verebileceðinden ve garantileri geersiz kýlabileceðinden onaylanmamýþ pil þarj cihazlarýný kullanmayýn.

**NOT:** En yüksek performansla eriþmek için pil en az bir tam þarj döngüsü gerektirir.

Mini-USB - USB kablosunu kullanarak akýllý telefonunuzu güç adaptörüne baðlayýn ve sonra güç adaptörünü prize takýn.



Akýllý telefonunuzu yaklaþýk 2 saat þarj edin. Ekrandaki þarj durumu göstergesini kontrol ederek akýllý telefonunuzun tam olarak þarj edildiðinden emin olun.

7. Þarj iþlemi tamamlandýðýnda, þarj modundan çýkmak için güç tuþuna 2 saniye kadar basýn.

Akýlly telefonunuz artyk kullanýma hazýrdýr.

---

[Back to Contents Page](#)

## Dell™ Aero Akýllý Telefon Aksesuarлары

Akýllý telefonunuz aþaðýdaki aksesuarлары içerebilir:

- **Mini-USB kulaklýk seti** — Müzik dinlemenizi veya bir telefon görüþmesi yapmanýzy saðlar. Arayanlar sizi entegre mikrofondan duyar. Kulaklýk setini kullanmak için, Mini-USB konektörüne baðlayýn (bkz. [Soldan Görünüp](#)).

**NOT:** Kulaklýk seti bir arama sýrasýnda baðlanýrsa, kulaklýk seti devam eden aramayı kaydetmeden önce 3 ila 4 saniye kadar kýsa bir gecikme olabilir.

- **Mini-USB - USB kablosu** — Akýllý telefonunuzu dosya transferleri ve veri senkronizasyonu için bir bilgisayara baðlamanyzy saðlar.

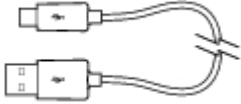

**NOT:** Mini-USB - USB kablosu ayrıca pili þarj etmeniz için güç adaptörünü baðlamada da kullanýlýr.

- **Güç adaptörü** — Pili þarj etmek için kullanýn ([Pili þarj edin](#))





# Dell Aero Akýllý Telefon Özellikleri

- [Önden Görünüm](#)
- [Arkadan Görünüm](#)
- [Soldan Görünüp](#)
- [Sađdan görünüm](#)

## Önden Görünüm

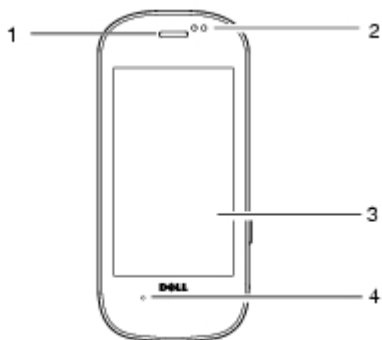

1	<b>Hoparlör</b> — Telefon görüpmelerini dinlemek için kullanýn.
2	<b>Yaklaşma sensörü</b> — Telefon arama sırasýnda yüze yaklaştýrýldýđynda pil gücü tasarrufu için ve beklenmedik telefon davranýşını önlemek için ekraný ve dokunmatik ekraný devre dýşý býrakýr.
3	<b>Dokunmatik ekran</b> — Telefon görüntülerini görüntüler.
4	<b>Mikrofon</b> — Sesli aramalar için kullanýlýr.

## Arkadan Görünüm

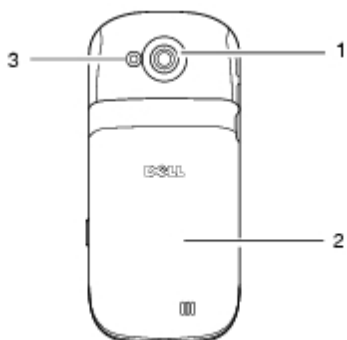

1	<b>Kamera</b> — Fotođraf ve video çekmek için kullanýlýr.
2	<b>Kapak</b> — Pili, SIM katýný ve microSD kart tutucusunu kapatýr.
3	<b>Kamera flaşý</b> — Karanlýk ortamda fotođraf çekmek için kullanýlýr.

## Soldan Görünüp

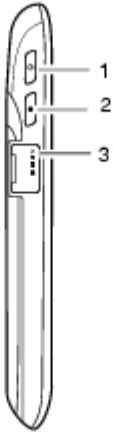

1	<b>Güç/Kilit tuşu</b> — Basın (ekran aktifken): ekranı kilitler veya kilidini açar. Basın (ekran uyku modundayken): ekranı uyandırır. Basılı tutun: Açın/Kapatın /Uçak modu.
2	<b>Ana/Geri tuşu</b> — <b>Basın: bir kerede bir ekran geri gider.</b> <b>Basılı tutun:</b> Ana ekrana döner.
3	<b>Mini-USB Konektörü</b> — Telefonu parç etmek, bir bilgisayara veya kulaklık setine bağlamak için kullanılır.

## Sađdan görünüm



1	<b>Ses düzeyi tuşu</b> — Ses düzeyini artırmak için yukarı basın. Ses düzeyini azaltmak için aşağı basın. Kamera modunda, yakınlıktırmak veya uzaklıktırmak için basın.
2	<b>Seçenekler tuşu</b> — Seçenekler menüsünü açmak için basın.
3	<b>Kamera tuşu</b> — Kamera uygulamasını başlatmak için 3 - 4 saniye basılı tutun. Kamera modunda, görüntüye odaklanmak için yarım basın, fotoğraf çekmek için tam basın.

### Kulaklık seti

Kulaklık setini kullanırken akıllı telefonunuz birçok komutu kabul eder.

- **Bir aramayı yanıtlayın** — Bir aramayı yanıtlamak için **Gönder/Bitir** tuşuna basın.
- **Aramayı reddedin** — Bir aramayı reddetmek için **Gönder/Bitir** tuşunu basılı tutun.
- **Aramayı sessize alın/sesi açın** — Arama sırasında, aramayı sessize almak veya sesini açmak için **Gönder/Bitir** tuşuna basın.

- **Bařka bir aramayý yanýtlayýn** — Bařka bir gelen aramayý yanýtlamak için **Gönder/Bitir** tuřuna basýn ve geđerli aramayý beklemeye alýn.
- **Ýkinci aramayý bitirin** — Aramayý sonlandýrmak için **Gönder/Bitir** tuřunu basýlý tutun ve orijinal aramaya gidin.

 **NOT:** Ýkinci aramayý bitirdiđinizi onaylamak için iki kýsa bip sesi ýkar.

- **Müzik almayý bařlatýn veya durdurun** — Müzik dinlerken, müziđi bařlatmak veya durdurmak için **Gönder/Bitir** tuřuna basýn.

---

[Back to Contents Page](#)

# Temel Akıllı Telefon İşlevleri

- [Dokunmatik Ekranı Kullanma](#)
- [Telefon Ekranı Panelleri](#)
- [Uyku Modu](#)
- [Telefon Kilidi](#)
- [Metin Girme](#)
- [İnternet'e Bağlanma](#)
- [Temel Akıllı Telefon Ayarları](#)

## Dokunmatik Ekranı Kullanma

Bu bölüm dokunmatik ekran özelliklerini kullanma hakkında bilgi sağlar.

- Seçim** — Bir ödeyi seçmek veya bir uygulamayı açmak için, parmak ucunuzla ödeye veya uygulamaya dokunun.

Önceki ekrana dönmek için, **Ana/Geri** düğmesine dokunun veya **Ana/Geri** tuşuna basın.

Ana ekrana geri dönmek için, **Ana/Geri** tuşunu basılı tutun veya **Ana/Geri** düğmesini sağa sürükleyin.

Uygulamada ek eylemler gerçekleştirmek için, **Seçenekler** menü düğmesine basın. Kullanılabilir tüm eylemleri görmek için menüde yukarı veya aşağı kaydırabilirsiniz.



1	Ana/Geri düğmesi
2	Seçenekler menü düğmesi
3	Başlık çubuğu

- Seçenekler menüsü** — Seçenekler menüsü Seçenekler menü düğmesine dokunduğunuzda veya Seçenekler tuşuna bastığınızda görünür. Seçenekler menüsü bir uygulamada kullanılabilen ek eylemleri görüntüler.
- Açılır menü** — Açılır menü ekranda ödeye dokunup bıraktığınızda görünür. Geçerli seçim için kullanılabilen seçenekleri sağlar. Kullanılabilir tüm seçenekleri görmek için açılır menüde kaydırabilirsiniz.
- Başlık Çubuğu** — Bazı uygulamalarda, **Başlık çubuğu** **Pehir ekle** veya **Ara** gibi bir uygulama içindeki işlevi hızlı bir şekilde tamamlamanızı sağlamak için bir düğme olarak vurgulanır. **Başlık çubuğu** bulunduğunuz uygulamaya bağlı olarak değişir.
- Arama Çubuğu** — **Arama çubuğu** olan uygulamalarda, QWERTY klavyeyi getirmek için arama çubuğuna dokunun.
- Alanlar Arasında Dolap** — Yukarı / aşağı okları kullanın veya kullanmak istediğiniz alana dokunun.

## Dokunmatik ekran hareketleri — Dokunmatik ekran telefonunuzu etkileşimli bir ekrana dönüştürür.

**Basılı tutun:** Varsa ek işlevsellik sunar. Örneğin, duvar kağıdını değiştirmek veya kısayollar eklemek için ekrandaki boş bir alanı basılı tutun veya E-posta hesabını düzenlemek için hesabı basılı tutun.

**Yakınlaştır:** Geçerli görünümü yakınlaştırmak için, ekranın yakınlaşmasını istediğiniz bölümünde iki parmağınızı birbirinden uzaklaştırın.

**Uzaklaştır:** Geçerli görünümü uzaklaştırmak için, ekranda uzaklaştırmak istediğiniz yerde iki parmağınızı birbirine yakınlaştırın.

### Ödeleri Sürükleyin:



Ekrandaki bir ödeyi taşımak için, parmağınızı yerleştirin ve ödeyi istenen konuma sürükleyin.



### Yukarı/aşağı kaydır:

ekrandaki bir listede veya sayfada yukarı veya aşağı kaydırmak için parmağınızı ekranda yukarı/aşağı kaydırın.

### Sağa/sola kaydır:



Bir menüde sola veya sağa kaydırmak veya önceki menüye geri gitmek için, parmağınızı ekranda sağa/sola kaydırın.

## Connection Manager (Bağlantı Yöneticisi)

Connection Manager'ı (Bağlantı Yöneticisi) zil seslerini ve sesleri değiştirmek, bildirimleri görüntülemek ve Mobil Ađ, Wi-Fi ve Bluetooth®'u etkinleştirmek/devre dıőı bırakmak için kullanın.

1. Connection Manager'ı (Bağlantı Yöneticisi) açmak için durum çubuğuna dokununuz ve aşağı doğru kaydırın.

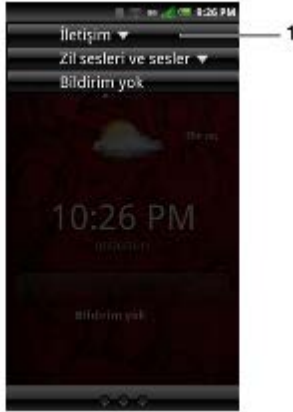

1	Simgeyi genişletme
---	--------------------

2. Communication (İletişim) ve Ringtones and Sounds (Zil Sesleri ve Sesler) altındaki seçenekleri görüntülemek için simgeye dokununuz ve genişletin.

**İletişim** — Cep ađı hizmetini açmak/kapatmak için **Mobile Network'a (Mobil Ađ)** dokununuz. Wi-Fi'yi açmak/kapatmak için **Wi-Fi'**e dokununuz. Bluetooth'u açmak/kapatmak için **Bluetooth'a** dokununuz.

**Zil sesleri ve sesler** — Zil sesi profilini değiştirmek için bir simgeye dokununuz.

**NOT:** Zil sesi parkısını değiştirmek için, sağ oka dokununuz veya **Ayarlar > Zil sesleri ve sesler'**e gidin ve sonra istenen zil sesi profili altından yeni bir parkı seçin.

**Bildirimler** — Cevapsız aramalar, E-postalar, mesajlar ve diğerleri gibi bildirim mesajları görüntüler.

- Ek seçenekler için sağ oka dokununuz.
- Bir bildirim görüntülemek için uyarıya dokununuz.



1	Sağ ok— İlişkili ayarları görüntülemek ve düzenlemek için dokununuz.
2	İlişkili zil sesi profili ayarlarını düzenlemek için dokununuz. Bkz. <a href="#">Zil Sesleri ve Ses Ayarları</a> .

- Connection Manager'ı (Bağlantı Yöneticisi) kapatmak için **Ana/Geri** tuşuna basınız.

Görürken veya müzik dinlerken, etkin telefona veya parkıya geri gitmek için Connection Manager'ı (Bağlantı Yöneticisi) açmayı çekin.

## Durum Çubuğu



Durum çubuğu telefon ekranınızın üst tarafında bulunur. Durum çubuğunda bulunan simgeler yeni mesaj, yaklaşan takvim olayı, uyarı veya sizin için önemli diğer konularda sizi bilgilendirir.

Aşağıda akıllı telefonunuzda görünebilecek durum simgeleri bulunmaktadır:

Simge	Bilgi
	Yeni E-posta mesajı
	Yeni SMS veya MMS
	Yeni anlık mesaj
	Yeni sesli posta
	Uyarı ayarlandı
	GPS etkinleştirildi
	GPS bağlantısı
	Epitle
	Epitleme hatası

	Giden arama
	Cevapsız arama
	Arama yönlendirme etkin
	Hoparlör açık
	Telefon sessizde
	Sessiz modu
	Titreşim modu
	USB bađlandı
	Bluetooth bađlandı
	Bluetooth etkinleştirildi
	Pil tam arjlı
	Pil arj düzeyi %20
	Pil arj oluyor
	Ađ sinyali gücü tam
	Ađ sinyali gücü yarım
	Ađ sinyali yok
	microSD kartı takılı
	Uçuş modu
	3G veri bađlantısı etkin
	Wi-Fi bađlantısı menzilde

## Ana Paneller

Akıllı telefonunuzun üç ekran paneli var.

## Ana Ekran Paneli

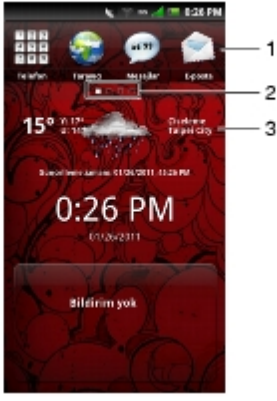

1	Sýk kullanýlanlar çubuđu — Tüm ekran panellerinde görünür.
2	Geçerli ekran paneli göstergesi
3	Hava Durumu pencere ödesi (bkz. <a href="#">Hava Durumu Pencere Ödesi</a> ).

**NOT:** Akýllý telefonunuzda ek paneller bulunabilir.

- Sonraki ekran panelini görüntülemek için parmađynýzý sola dođru kaydýrýn.
- Önceki ekran panelini görüntülemek için parmađynýzý sađa dođru kaydýrýn.
- Aþađyda gösterilen ekraný açmak için ekran paneli göstergesine dokununuz, sonra görüntülemek için bir ekran paneline dokununuz.



**NOT:** Akýllý telefonunuzda bulunan yapılandırma ve uygulamalar deđiþebilir.

## Ana Ekran Geri Gitme

Akýllý telefonunuz ana ekrana geri gitmek için çeþitli yollar sunar:

- Bir ekran panelini görüntülüyorsanız, ekran paneli göstergesine dokununuz ve sonra Ana simgesine dokununuz (önceki sayfada görüntülendiði þekilde).
- 3 saniye kadar **Ana/Geri** tuþunu basýlý tutunuz.
- **Ana/Geri** düđmesini en sađa kaydýrýn.





1	Ana/Geri düğmesi
---	------------------

### Hava Durumu Pencere Özdesi

Hava Durumu pencere özdesi, lokasyonunuza bađlı olarak hava durumunu otomatik olarak görüntüler.

**NOT:** Lokasyon hizmetlerinin bu özelliđi kullanmak için etkinleřtirilmesi gerekir. Bkz. [Lokasyon Ayarları](#).

Lokasyonu elle ayarlamak için ařađıdakileri yapın:

1. Hava Durumu ayarları ekranını açmak için geçerli þehre dokununuz.
2. Arama çubuđuna yeni þehri giriniz.



1	Arama çubuđu
2	Ara simgesi

3. QWERTY klavyede, **Ara** simgesine dokununuz.
4. Açılır menüde þehri seçmek için dokununuz.
5. **Kaydet**'e dokununuz.



1	Fahrenheit ve Santigrat görünümü arasında geçiş yapmak için dokununuz.
2	Hava durumu güncellemeleri aralığını seçmek için dokununuz.

## Ekran Panellerini Özelleştirme

### Duvar Kağıdını Değiştirme

- Ekran panellerinden herhangi birinden, Panelim açılır menüsünü görüntülemek için **Seçenekler** tuşuna basın.
- Duvar Kağıdı**'na dokununuz.
- Aşağıdakilerden birine dokununuz:

Canlı duvar kağıtları — Canlı duvar kağıtları galerisinden hareketli bir duvar kağıdı ayarlamak için.

**Resimler** — microSD kartında depolanan resimlerden duvar kağıdı seçmek için.

Duvar kağıdı galerisi — Duvar kağıdı galerisinden duvar kağıdı seçmek için.

Duvar kağıdını geri yükle — Orijinal duvar kağıdı ayarını geri yüklemek için.

### Daha Fazla Ekran Panelleri Ekleme

- Ekran panellerinden herhangi birinden, Panelim açılır menüsünü görüntülemek için **Seçenekler** menü düğmesine dokununuz.
- Ayarlar'a** dokununuz.
- Ekran sayfası**'na dokununuz.
- Ystene ekran panellerine dokununuz.

 **NOT:** Kullanılabilir maksimum ekran sayısı 10'dur.

### Ekran Geçiş Efektini Değiştirme

- Ekran panellerinden herhangi birinden, Panelim açılır menüsünü görüntülemek için **Seçenekler** menü düğmesine dokununuz.
- Ayarlar'a** dokununuz.
- Ekran geçiş efekti**'ne dokununuz.
- Seçeneklerden birini seçin:

Düz — paneller, slayt panelleri arasında sola veya sağa varsayılan, geleneksel geçiştir.



**Dönen Kartlar** — panellerin dönen kartlar şeklinde geçiştir.



























**Küp** — panellerin 3 boyutlu görünümde geçiştir.





## Telefon Ekranı Panelleri

Telefon Ekranı panelleri akıllı telefonunuzda bulunan tüm uygulamalara erişim sağlar. Aşağıdakiler akıllı telefonunuzda bulunan uygulamalardır:

 **NOT:** Akıllı telefonunuzda bulunan uygulamalar modele ve yapılandırmaya bağlı olarak değişebilir.

Uygulama	Açıklama
 Telefon	Son arayanlar listesini, kişiler listesini veya elle sayısal tuş takımı kullanarak aramalar yapmanızı sağlar.
 Tarayıcı	İnternet'e gezinmanızı sağlar.

 Mesajlaşma	MMS ve SMS kısa mesajları göndermenizi ve almanızı sağlar.
 E-posta	İnternet yoluyla e-posta mesajları göndermenizi ve almanızı sağlar.
 Kişiler	Kişileri görüntülemenizi, aramanızı, eklemenizi, deşiptirmenizi veya silmenizi sağlar.
 Market	Android Market'ten oyunlar ve uygulamalar indirmenizi sağlar.
 Takvim	Olayları, randevuları ve son tarihleri hatırlatacak uyarılar ayarlamanızı sağlar.
 Gmail	Akıllı telefonunuzdan Gmail'e erişmenizi sağlar.
 Haritalar	Lokasyonunuzu görüntülemenizi, arkadaşlarınızın izlemenizi, yerler bulmanızı, trafik olaylarının görüntülemenizi ve hedefinize yönleri görüntülemenizi sağlar.
 Talk	Arkadaşlarınıza bağlanmanızı ve sohbet etmenizi sağlar.
 Quickoffice	Word belgeleri, Excel çalışma sayfaları ve PowerPoint sunularının akıllı telefonunuzda görüntülemek için Quickoffice'i kullanmanızı sağlar.
 Kamera	Fotoğraf ve videolar çekmenizi sağlar.
 Resimler	microSD kartınızda depolanan resimlerin slayt gösterisini görüntülemenizi sağlar.
 Videolar	Videolar izlemenizi sağlar.
 Müzik	Çalma listesi yönetimi ile zengin müzik deneyimi sağlar.
 Facebook	Akıllı telefonunuzdan Facebook'a erişmenizi sağlar.
 Twitter	Akıllı telefonunuzdan Twitter'a erişmenizi sağlar.
 Ayarlar	Bağlantılar, ađlar, temel işlevler ve uygulamalar ayarlamanızı sağlar.
 Sesli Arama	Öđeyi Google'da ve akıllı telefonunuzun uygulamalarında ve kişilerde aramak için sorgunuzu konuşarak sormanızı sağlar.
 Navigasyon	Konumunuzu izlemenizi, lokasyonları bulmanızı ve sürüş yönleri almanızı sağlar.
 Görevler	Görevlerinizin saat, tarih, öncelik ve durumunu eklemenizi sağlayan zaman yönetimi programıdır.
 Alarm	Uyarılar ayarlamanızı, eklemenizi veya silmenizi sağlar.
 Latitude	Yakınındaki arkadaşlarınızın hızlı bir şekilde bulmanızı sağlar.
 Places	Geçerli lokasyonunuzun yakınındaki ip yerlerini hızlı bir şekilde bulmanızı sağlar.
 Dünya Saati	Saati sık kullanılan şehirlere ekleyerek dünya çapında şehirlerdeki saati görüntülemenizi sağlar.
 Yardım	Çevrimiçi yardım görüntülemenizi sağlar.
 Kaydedici	Ses kaydetmenizi ve microSD kartta depolamanızı sağlar.
 Video	Video klipleri düzenlemenizi sağlar.

Düzenleyici	
 Dosya Yöneticisi	microSD karttaki dosyaları kullanmanızı ve yönetmenizi sağlar.
 Yedekleme	Telefonunuzdaki verileri yedeklemenizi sağlar, böylece veriler kaybolursa orijinal verileri geri yükleyebilirsiniz.
 Hesap Makinesi	Basit hesaplamalar gerçekleştirmenizi sağlar.
 Notlar	Notlar kaydetmenizi sağlar.

#### Telefon Görüntüleme Panelinde Ödeleri Tapırma

1. Simge dönene kadar ödeye dokununuz ve basılı tutunuz.
2. Ödeye dokununuz ve yeni konumuna sürükleyiniz.

 **NOT:** Ödeyi tapırmayı iptal etmek istiyorsanız, **Geri** tuşuna basınız.

#### Telefon Görüntüleme Paneline Ödeler Ekleme

1. Panelim açılır menüsünü görüntülemek için **Seçenekler** tuşuna basınız.
2. **Ekle**'ye dokununuz.



3. Eklenicecek ödemin türüne dokununuz: **Uygulamalar**, **Kısayollar**, **Yerel araçlar** veya **Uzak pencere öğeleri**.
4. Ödeyi eklemek için bir seçeneğe dokununuz.

#### Telefon Görüntüleme Panelinden Ödeleri Kaldırma

1. **Sil** simgesi görünene kadar ödeye dokununuz ve basılı tutunuz.



1	Sil simgesi
---	-------------

2. Ödeyi silmek için **Sil** simgesine dokununuz.

 **NOT:** Önceden yüklenen menü simgeleri silinemez.

# Uyku Modu

Akıllı telefonunuza bir süre dokunulmadığında otomatik olarak uyku moduna girebilir. Telefon ayarları menüsünü kullanarak akıllı telefonun uyku moduna gireceği hareketsiz kalma süresini ayarlayabilirsiniz. Uyku modundayken ekran kapanır ve akıllı telefon daha az pil gücü tüketir.

Uyku Modunu Etkinleştirme

Uyku modunu etkinleştirmek için **Güç/Kilit** tuşuna bir kez basın.

Telefonu Uyandırma

1. **Güç/Kilit** veya **Ana/Geri** tuşuna basın.
2. Kilit panelinin kilidini açmak için dokununuz ve kaydırın.



1

Kilit paneli

# Telefon Kilidi

Arama yapılmazken, kontrol düğmelerinizi ve ekranı güvenlik için kilitleyebilirsiniz.

Telefonu Kilitleme

1. **Ayarlar** simgesine dokununuz ve sonra **Güvenlik** > **Telefon Kilidi Ayarları** > **Telefon kilidi**'ne dokununuz.
2. 4-8 basamaklı telefon kilidi parolasını girin.

Telefon kilidi için varsayılan parola "1234"tür. Telefon kilidini ilk kez ayarlarken, "1234" girin. Yeni bir parola ayarlamak için, **Güvenlik** > **Telefon Kilidi Ayarlar** > **Parolayı Değiştir**'i tıklayın (bkz. [Telefon Kilidi Ayarı sayfa 84](#)).



3. Kaydetmek ve önceki ekrana çıkmak için **Tamam**'a dokununuz.
4. **Telefon kilidi zaman abýmý**'na dokununuz.
5. Zaman aralıđı geçildiğinde telefonu otomatik olarak kilitlemek için bir seçeneđe dokununuz.

#### Telefonun Kilidini Açma

1. Metin alanına dokununuz ve sonra 4-8 basamaklı telefon kilidi parolasını giriniz.
2. Telefon kilidini açmak için **Kilidi aç**'a dokununuz.



## Metin Girme

Bir program başlatmak veya metin veya sayı gerektiren bir alan seçmek için, giriş paneli otomatik olarak görünür. Varsayılan giriş yöntemini kullanarak metin girmeye başlayabilirsiniz. Telefonun tahmini metin özelliđi siz metni girdikçe otomatik olarak sözcükleri veya sıkça kullanılan söz öbeklerini önerir.

## Klavyeyi Etkinleştirme

Bir metin alanı veya bir Arama çubuđu olan uygulamalarda, klavyeyi getirmek için metin alanına veya Arama alanına dokununuz.



1	Metin alanı — Klavyeyi etkinleştirmek için dokununuz.
2	Büyük harfe çevir simgesi
3	Sayılar veya semboller simgesi
4	Sil simgesi
5	Sonraki simgesi

## Klavyeyi Kullanma

- Küçük ve büyük harf girişi arasında geçiş yapmak için, **Büyük harfe çevir** simgesine dokunun.
- Tüm metni büyük harf girmek için, **Büyük harfe çevir** simgesine dokunun ve basılı tutun.
- Sayı ve semboller girmek için, **Sayılar veya Semboller** simgesine dokunun.
- Klavye giriş yöntemlerini değiştirmek veya klavye ayarlarını düzenlemek için, **Sayılar veya Semboller** simgesine dokunun veya basılı tutun.
- Bir karaktere dokunmak için, **Sil** simgesine dokunun.
- Sonraki alana gitmek için, **Sonraki** simgesine dokunun.

 **NOT:** Başka metin alanı yoksa **Bitti** simgesi **Sonraki** simgesinin yerine görünür. Klavyeyi kapatmak için **Bitti** simgesine dokunun.

## Klavyeyi Kapatma

Klavyeyi kapatmak için, hızlı bir şekilde parmağınızı klavyenin üstünden altına doğru kaydırın.



 **NOT:** Bazı tuş takımlarının **Bitti** düğmesi bulunur. Tuş takımınızı kapatmak için **Bitti** düğmesine basın.

## QWERTY ile Metin Girme

QWERTY modunda metin yazarken, her harf baş parmağınızın veya parmağınızın üzerinde görünür. Harf parmağınızın tuştan kaldığına kadar girilmez.

### Özel Karakterler Girme

Klavyedeki bazı harflere, sayılara veya sembolere dokunma ve basılı tutuma özel karakterler girmenizi sağlar.

Örneğin, diğer seçenekleri görüntülemek için "n"ye dokunun ve basılı tutun. Seçmek için, parmağınızın istenen özel karaktere kaydırın.



Ya da diğer para sembollerini görüntülemek için "\$" ödesine dokunun ve basılı tutun.



## Sayılar ve Semboller Girme

Giriş sayılara veya sembollere değiştirmek için **Sayılar** veya **Semboller** simgesine dokununuz.



1	Daha fazla sembol görüntülemek için dokununuz.
2	ABC simgesi — Alfabe klavyeye geçmek için dokununuz.

## Metni Düzenleme

İmleci Girme

İmleci girmek ve değişiklikler yapmak için aşağıdakilerden birini yapın:

- Düzeltmeyi yapmak istediğiniz yere imleci eklemek için dokununuz.

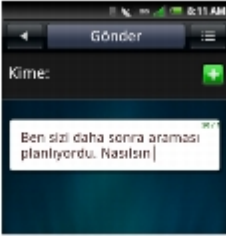

- Açılır baloncuk getirmek için sözcüğe dokununuz ve basılı tutunuz, sonra metin içinde nerede olduğunuz görmek için imleci sola ve sağa hareket ettiriniz ve imleci kolaylıkla giriniz.

Metni Seçme, Kopyalama veya Kesme

Aşağıdaki yöntemlerden biriyle metni seçebilirsiniz:

- Metni düzenle açılır menüsünü görüntülemek için bir yere dokununuz ve basılı tutunuz. Sonra, **Metni seç** (geçerli sözcüğü seçmek için), **Tümünü kopyala**, **Tümünü kes** veya **Giriş Yöntemi**'ni seçiniz.





- Metni vurgulamak için parmağınızı yavaşça sözcüğün üzerinde kaydırın. Kopyalamak veya kesmek istediğinizi metni doğru vurgulamak için çizgileri sola veya sağa taşıyın. Sonra Metni düzenle açılır menüsünü görüntülemek için imlece dokununuz ve basılı tutun. **Kopyala** veya **Kes**'i seçin.

## Metni Yapılandırma

Kesilen veya kopyalanan metin herhangi bir yere yapılandırılabilir.

1. Metni yapılandırmak istediğiniz uygulamayı açın.
2. Herhangi bir metin alanında, Metni düzenle açılır menüsünü görüntülemek için metin alanına dokununuz ve basılı tutun.
3. **Yapıştır**'a dokununuz.

## Internet'e Bağlanma

Telefonunuz Internet'e hücresel veri şebekesini kullanarak bağlanır.

## Hücresel Veri Şebekelerini Seçme

Internet'e EDGE, GPRS, 3G, HSDPA veya Wi-Fi şebekeleriyle bağlanabilirsiniz. Bölgenizdeki taşıyıcı şebeke kapsamının kullanılabilirliğini kontrol edin. Yeterli şebeke için uygun hizmet planınızı aldyğunuzdan emin olun. Doğru Internet ayarlarınızı almak için hücresel taşıyıcınıza başvurun.

## Temel Akıllı Telefon Ayarları

Bu bölüm akıllı telefonunuzun temel ayarları hakkında bilgiler sağlar.

**Ayarlar** ekranını açmak için **Ayarlar** simgesine dokununuz.



# Ekran Ayarları

Ekran ayarları ekran parlaklığı, ekran zaman ayarları ve ekran kilidi ayarlarını ayarlamayı sağlar.

## Otomatik Parlaklık Etkinleştirme

1. Ayarlar ekranını açmak için **Ayarlar** simgesine dokununuz.
2. Telefon temel özellikleri bölümünde, **Ekran ayarları** ekranını açmak için **Ekran ayarları**'na dokununuz.



3. Otomatik parlaklık etkinleştirmek için **Otomatik parlaklık**'ı etkinleştirin.

## Parlaklık Elle Ayarlama

1. Ayarlar ekranını açmak için **Ayarlar** simgesine dokununuz.
2. Telefon temel özellikleri bölümünde, Ekran ayarları ekranını açmak için **Ekran ayarları**'na dokununuz.
3. **Otomatik parlaklık**'ın devre dışı olduğundan emin olun.
4. Parlaklık panelini açmak için Ekran ayarları ekranında **Parlaklık**'a dokununuz.
5. Parlaklığı ayarlamak için kaydırıcıyı ekranda sola veya sağa taşımak için parmağınızı veya ekran kalemini kullanınız.



1 Kaydırıcı

6. Parlaklık panelini kaydedip çıkmak için **Tamam**'a dokununuz.

## Uyumluluk Modunu Ayarlama

Bazı Google Market Yeri uygulamaları düzgün görüntülenmeyebilir. Uygulama görüntülemeyi geliştirmek için akıllı telefonunuzdaki uyumluluk modunu ayarlayınız.

1. Ayarlar ekranını açmak için **Ayarlar** simgesine dokununuz.
2. Telefon temel özellikleri bölümünde, Ekran ayarları ekranını açmak için **Ekran ayarları**'na dokununuz.
3. Uyumluluk Modu ayarlarını etkinleştirmek için dokununuz.

## Yazı Tipi Boyutunu Ayarlama

1. Ayarlar ekranını açmak için **Ayarlar** simgesine dokununuz.
2. Telefon temel özellikleri bölümünde, Ekran ayarları ekranını açmak için **Ekran ayarları**'na dokununuz.
3. Yazı tipi ayarları panelini açmak için **Yazı tipi ayarları**'na dokununuz.

4. Yazı tipi boyutunu ayarlamak için bir seçeneğe dokununuz.

#### Ekran Zaman Aşımı Ayarlama

1. Ayarlar ekranını açmak için **Ayarlar** simgesine dokununuz.
2. Telefon temel özellikleri bölümünde, Ekran ayarları ekranını açmak için **Ekran ayarları**'na dokununuz.
3. Ekran zaman aşımı panelini açmak için **Ekran zaman aşımı**'na dokununuz.



4. Ekranın kapanacağı bohta kalma süresini seçmek için kullanılabilir seçeneklerden birine dokununuz.
5. Ekrandan çıkmak için, **İptal**'e dokununuz.

## Tarih ve Saat Ayarları

Tarih ve saat ayarları tarih, saat, zaman dilimi ve biçimleri ayarlamayı sağlar.

#### Pebeleden Tarih ve Saati Otomatik Olarak Ayarlama

1. Ayarlar ekranını açmak için **Ayarlar** simgesine dokununuz.
2. Telefon temel özellikleri bölümünde, Tarih ve saat ayarları ekranını açmak için **Tarih ve saat ayarları**'na dokununuz.
3. Pebeleden saadadığı değerleri kullanarak tarih ve saati ayarlamak için **Otomatik**'e dokununuz.

#### Zaman Dilimine Göre Tarih ve Saati Otomatik Olarak Ayarlama

1. Ayarlar ekranını açmak için **Ayarlar** simgesine dokununuz.
2. Telefon temel özellikleri bölümünde, Tarih ve saat ayarları ekranını açmak için **Tarih ve saat ayarları**'na dokununuz.
3. Pebeleden tarih ve saat ayarlamayı devre dışı bırakmak için **Otomatik** kutusuna dokununuz.
4. Zaman dilimi ayarla ekranını açmak için **Zaman dilimi ayarla**'ya dokununuz.
5. Tüm listeyi görüntülemek için parmağınızı ekranda yukarı veya aşağı kaydırın.
6. Seçmek istediğiniz zaman dilimine dokununuz.



Tarih ve saat seçili zaman dilimine göre otomatik olarak ayarlanır.

#### Tarihi Elle Ayarlama

1. Ayarlar ekranını açmak için **Ayarlar** simgesine dokunun.
2. Telefon temel özellikleri bölümünde, Tarih ve saat ayarları ekranını açmak için **Tarih ve saat ayarları**'na dokunun.
3. Peşebekeden tarih ve saat ayarlamayı devre dışı bırakmak için **Otomatik** kutusuna dokunun.
4. Tarihi değiştir panelini açmak için **Tarihi ayarla**'ya dokunun.



5. **Ay**, **Gün** ve **Yıl**'ı değiştirmek için parmağınızı her alanda yukarı veya aşağı kaydırın.
6. Değişiklikleri kaydetmek için **Kaydet**'e dokunun ve Tarihi değiştir panelinden çıkın.

#### Zamanı Elle Ayarlama

1. Ayarlar ekranını açmak için **Ayarlar** simgesine dokunun.
2. Telefon temel özellikleri bölümünde, Tarih ve saat ayarları ekranını açmak için **Tarih ve saat ayarları**'na dokunun.
3. Peşebekeden tarih ve saat ayarlamayı devre dışı bırakmak için **Otomatik** kutusuna dokunun.
4. Saati değiştir panelini açmak için **Saati ayarla**'ya dokunun.
5. Saati değiştirmek için parmağınızı her alanda yukarı veya aşağı kaydırın.



6. Değişiklikleri kaydetmek için **Kaydet**'e dokunun ve Saati değiştir panelinden çıkın.

#### Saati 24 Saat Zaman Biçimine Ayarlama

1. Ayarlar ekranýný açmak için **Ayarlar** simgesine dokunun.
2. Telefon temel özellikleri bölümünde, Tarih ve saat ayarları ekranýný açmak için **Tarih ve saat ayarları**'na dokunun.
3. Biçimi ayarla bölümünde, saati 24-saat biçiminde görüntülemek için **24 saat biçimini kullan**'a dokunun.



### Tarih Biçimini Ayarlama

1. Ayarlar ekranýný açmak için **Ayarlar** simgesine dokunun.
2. **Telefon Temel Özellikleri** bölümünde, Tarih ve saat ayarları ekranýný açmak için **Tarih ve saat ayarları**'na dokunun.
3. Tarih biçimini seç panelini açmak için **Tarih biçimini seç**'e dokunun.
4. Listedeki tercih ettiğiniz tarih biçimine dokunun.



5. **Tarih Biçimini Seç** panelini kaydedip çıkmak için **Tamam**'a dokunun.

## Lokasyon Ayarları

Lokasyon ayarları, akýllý telefonun lokasyonunuzu belirlemek için kullanacađý kaynađý seçmenizi sađlar.

### Lokasyon Ayarlarıný Etkinleptirme

1. Ayarlar ekranýný açmak için **Ayarlar** simgesine dokunun.
2. Telefon temel özellikleri bölümünde, **Lokasyon** ekranýný açmak için **Lokasyon**'a dokunun.
3. Lokasyon kaynakları'nda, **GPS uydularýný etkinleptir**'e dokunun.



**NOT:** Konum kaynaklarým seçeneđi hizmet veren taþıyıcıya ve marketlerde bulunabilirliđe bađlıdır.

## Dil Ayarları

Dil ayarları ekran dilini ve girip yöntemini ayarlamanızı sağlar.

Ekran Dilini Ayarlama

1. Ayarlar ekranını açmak için **Ayarlar** simgesine dokununuz.
2. Dil ekranını açmak için Telefon temel özellikleri bölümünde, **Dil ve girip** > **Dili Seç**'i seçiniz.
3. Listedeki tercih ettiğiniz dili seçmek için dokununuz. Ekran seçiminizden sonra otomatik olarak çıkar.



Varsayılan Girip Yöntemi Ayarları

1. Ayarlar ekranını açmak için **Ayarlar** simgesine dokununuz.
2. Dil ekranını açmak için Telefon temel özellikleri bölümünde, **Dil ve girip**'e dokununuz.
3. Girip yöntemleri ayarları ekranını açmak için **Android klavye**'ye dokununuz.
4. Aşağıdaki ayarlardan birini seçiniz:

**Tuþa basıldığında titret** — Bir tuþa basıldığında titreþimi açmak için dokununuz.

**Tuþa basıldığında ses** — Tuþa basıldığında ses duymaya izin vermesi için dokununuz.

**Otomatik Büyük Harf** — Cümlelerin ilk harfini otomatik olarak büyük harfe çevirmeye ayarlamak için dokununuz.

**Hızlı onarımlar** — Cümlelerin bittiğini belirtmek için boşluk tuþuna iki kez bastığınızda bir nokta eklemek için dokununuz.

**Önerileri göster** — Yazdıkça önerilen sözcükleri görüntülemek için dokununuz.

**Otomatik tamamla** — Bir boşluk veya noktalama işareti yazıldığında vurgulanan bir sözcüğü otomatik olarak girmek için dokununuz.

## Zil Sesleri ve Ses Ayarları

Zil Sesleri ve Ses ayarları bir zil sesi profilini deđiřtirmenizi veya oluřturmanızı, kullanılacak profili seçmenizi ve varolan bir profilden çıkmanızı sağlar.

Profil Seçme

1. Ayarlar ekranını açmak için **Ayarlar** simgesine dokununuz.
2. **Zil sesleri ve sesler** ayarlarını açmak için **Zil sesleri ve sesler** dokununuz. Onay işareti seçili zil sesi profilinin yanında görünür. Kullanılabilir profiller arasında Çaldır, Titret, Sessiz, Çaldır ve titret ve Uçak bulunur.

**NOT:** Zil sesi profilini **Connection Manager'ý (Bađlantý Yöneticisi)** kullanarak da seçebilirsiniz.

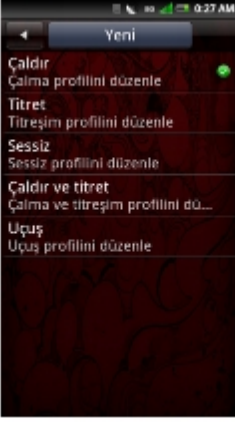

3. Seçmek istediđiniz zil sesi profiline dokununuz. **Zil sesi** profili ekraný görüntülenir.
4. **Seçenekler** menü düđmesine dokununuz ve sonra zil sesi profilini etkinleştirmek için **Seç**'e dokununuz.



1	Seçenekler menü düđmesi
2	Seçenekler menüsü

#### Zil Seslerini ve Uyarýları Deđiştirme

1. Ayarlar ekranını açmak için **Ayarlar** simgesine dokununuz.
2. **Zil sesleri ve sesler** ayarlarını açmak için **Zil sesleri ve sesler** dokununuz.
3. Ekrandaki seçeneklere dokunarak tek tek ayarları düzenleyiniz.



**Uyarı Stili** — Uyarı stilini değiştirmek için panelde **Çaldır**, **Titret** veya **Çaldır ve Titret** ömesine dokunun ve çıkmak için **OK'e (Tamam)** dokunun.



**NOT:** Uyarı stilini yalnızca Çaldır ve titret modunda veya oluşturduğunuz özel bir zil sesi profilinde değiştirebilirsiniz.

**Sesli seçim** — Ekran dokununca ses çıkması için bunu seçin.

**Ses seviyesi** — Ses düzeyini artırmak/azaltmak için parmağınızı ekranda sağa/sola kaydırın ve çıkmak için **OK'e (Tamam)** dokunun.



**Zil sesi** — Zil Sesi Profil Ayarları ekranından Zil sesleri ekranını açmak için **Ringtones'a (Zil sesi)** veya belirli bir uyarıya dokunun. Tercih ettiğiniz zil sesini seçmek için dokunun ve sonra çıkmak için **OK'e (Tamam)** dokunun.



**Mesaj uyarısı** — Mesaj uyarısı sesini ayarlamak için bu seçeneğe dokunun.

**E-posta uyarısı** — E-posta uyarısı sesini ayarlamak için bu seçeneğe dokunun.

**Takvim uyarısı** — Takvim uyarısı sesini ayarlamak için bu seçeneğe dokunun.

**Alarm uyarısı** — Alarm uyarısı sesini ayarlamak için bu seçeneğe dokunun.

**Anımsatıcı uyarısı** — Anımsatıcı uyarısı sesini ayarlamak için bu seçeneğe dokunun.



4. Ayarlarý kaydetmek için **Kaydet**'e dokunun ve ekraný kapatýn.

## Sihirbaz Ayarlarý

Sihirbaz, akýllý telefonunuzu ayarlamak ve kullanmak için görsel öðretici saðlar.

1. **Ayarlar** simgesine dokunun.
2. Uygulamalar bölümünde, **Sihirbaz**'a dokunun.
3. Ekrandaki yönergeleri izleyin.

## Çevrimiçi Yardým

Ek bilgi için çevrimiçi yardým kýlavuzunu görüntülemek için **Yardým** simgesine dokunun.

**NOT:** Çevrimiçi yardýma ve ek bilgilere dell.co.in adresindeki Dell Aero'dan da eriþebilirsiniz.

---

[Back to Contents Page](#)

# Akıllı Telefonu Kullanma

- [Arama Yapma](#)
- [Gelen Aramayı Yanıtlama veya Reddetme](#)
- [Arama Kaydına Erişme](#)
- [Kıpiller](#)
- [Arama Ayarları](#)
- [Bluetooth Bağlantılarını Yönetme](#)
- [Wi-Fi Bağlantılarını Yönetme](#)
- [Mobil Bebekeler](#)
- [Güvenlik Seçenekleri](#)
- [Akıllı Telefonu Sıfırlama](#)
- [Depolama Bilgileri](#)
- [Sesli Arama'yı Kullanma](#)

Akıllı telefonunuzu kullanarak kıpili listenizde veya son arayanlar listesinde bir numaraya dokunarak arama yapabilirsiniz. Ayrıca bir numarayı ekranda görünen **Telefon** simgesini kullanarak elle de arayabilirsiniz.

## Arama Yapma

Ekrandaki çevirici, Kıpiller, Arama kaydı ve Sık Kullanılanlar'ı kullanarak arama yapabilirsiniz.

Ekrandaki Çevirici'yi Kullanarak Bir Numarayı Arama

1. Telefon ekranını açmak için **Telefon** simgesine dokununuz.



1	← Ana/Geri düğmesi
2	Arama sekmesi
3	Seçenekler menü düğmesi
4	↩ Geri simgesi
5	Kişileri sayılarla ekleştirme
6	Ekrandaki arama tuşları

2. Bir numarayı girmek için ekrandaki arama tuşlarına dokununuz. Düzeltmeleri yapmak için **Geri** simgesini kullanınız.

Numaraları aradıkça, telefon otomatik olarak numaraları Kişi listenizde depolanan numaralarla ekleştirir. Aradığınız numara ve olası ekleştirmeleri görüntülenir. Bir ekleştirme görürseniz, aramayı yapmak için dokunabilirsiniz.

Ekleştirme sonuç bulunamazsa, numarayı aramayı bitiriniz ve sonra girdiğiniz numarayı aramak için **Ara** sekmesine dokununuz.

Telefonun diğer özelliklerini kullanmaya devam etmek için **Aramada** ekranındaki **Ana/Geri** düğmesine dokunarak değiştirebilirsiniz.

Telefon aramanız sırasında **Devam eden arama** simgesi durum çubuğunda görüntülenecektir.



1	📞 Devam eden arama simgesi
---	----------------------------

Aramayı Sonlandırma

Telefon aramasını sonlandırmak için **Aramayı sonlandır** sekmesine dokununuz



**NOT:** Geçerli aramayı sonlandırmadan yeni bir telefon araması yapma geçerli aramayı beklemeye alır.

Son Aranılan Numarayı Yeniden Arama

1. Telefon ekranını açmak için **Telefon** simgesine dokununuz.
2. Son aranılan numarayı görüntülemek için **Redial'a (Yeniden Ara)** dokununuz.
3. **Call'a (Ara)** dokununuz.



### Arama Kaydını Kullanarak Bir Numarayı Arama

1. Telefon ekranını açmak için **Telefon** simgesine dokununuz.
2. Arama kaydı ekranını açmak için **Arama kaydı** simgesine dokununuz.



1  Arama kaydı simgesi

3. Kayıttan bir kişiye dokununuz.
4. **Call'a (Ara)** dokununuz.

### Kişilerinizi Kullanarak Bir Numarayı Arama

1. Telefon ekranını açmak için **Telefon** simgesine dokununuz.
2. Kişiler listesini açmak için **Kişiler** simgesine dokununuz.



1  Kişiler simgesi

3. Listede kaydıryn ve arama yapmak için kişinin sađyndaki **Ara** simgesine dokununuz.

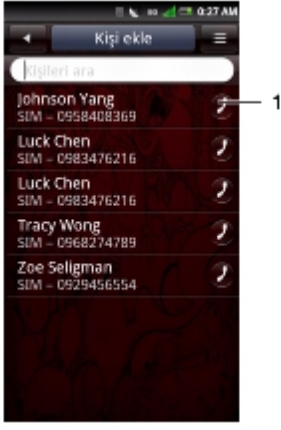

1 Arama simgesi

**NOT:** Kİşiler listesinde dolayrken aramay dđpđnmediđnizi birini yanlyplykla aramamak iwin listenin ortasyna kaydyrđđynyzdan ve iwok sađa kaydyrmadđđynyzdan emin olun.

### Syk Kullanylanlarynyzy Kullanarak Bir Numarayy Arama

1. Telefon ekranyny awmak iwin **Telefon** simgesine dokununuz.
2. Syk Kullanylanlar ekranyny awmak iwin **Syk Kullanylanlar** simgesine dokununuz.



1 Syk Kullanylanlar simgesi

3. Listedenden bir kişiyeye dokununuz.
4. **Call'a (Ara)** dokununuz.

## Gelen Aramayy Yanıtlama veya Reddetme

Bir aramayy yanıtlatmak iwin kaydyrçyya dokununuz ve **Yanıtlaya** sürükleyiniz. Bir aramayy reddetmek iwin kaydyrçyya **Decline'a (Reddet)** sürükleyiniz.



1

Kaydırıcı

## Arama Kaydına Erişme

1. Telefon ekranının açmak için **Telefon** simgesine dokunun.
2. Arama kaydı ekranının açmak için **Arama kaydı** simgesine dokunun.



1

Arama kaydı simgesi

Arama kaydı tüm gelen, giden ve cevapsız aramaları listeler.



1

Arama kaydı sekmesi

Tümü

Cevapsız

Alınan

Aranan

Başarısız

Arama listesini sıralamak için, **Arama kaydı** sekmesine dokunun, sonra sıralama görünümünü seçin.

Arama kaydı listesinden bir kişiyi silmek için, kategoriye deđiptirin veya arama süresini görüntüleyin, **Seçenekler** menü düđmesine dokunun.

### Arama Kaydını Kullanma

1. Açılır menüyü açmak için bir kişiye dokunun ve basılı tutun.

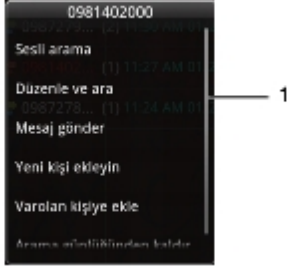

1	Açılır menü
---	-------------

2. Aşağıdaki seçeneklerden birini gerektiđi şekilde gerçekleştirin:

Kişiyi aramak için **Sesli arama** dokunun.

Kişi ayrıntılarını görüntülemek için **Düzenle ve ara** dokunun.

Kişi ayrıntılarını düzenlemek için **Mesaj gönder** dokunun sonra kişiyi arayın.

Mesajı kişiye göndermek için **Yeni kişi gönder** dokunun.

Seçili kişinin bilgilerini başka bir kişiye göndermek için **Varolan kişi ekleyin** dokunun.

Kişiyi arama kaydı listesinden kaldırmak için **Arama kaydından kaldır** dokunun.

## Kiçiler

### Yeni Kiçiler Ekleme

1. **Kiçiler** simgesine dokunun.
2. **Kiçi Ekle** dokunun.



1	Kiçi Ekle sekmesi
2	Lütfen ad alanını girin — Bir kişiyi aramak için, kişinin adını buraya girin.
3	Arama simgesi — Kişiyi aramak için dokunun

3. Kiçi bilgilerini girin. Düzenlemek istediđiniz sonraki alana dokunarak kalan alanlara verileri girmeye devam edin.

Kiþi için bir simge eklemek için **Ekle** simgesine dokunun.

Daha fazla bilgi eklemek için ekranın altındaki **Alan Ekle** sekmesine dokunun.

4. Telefonda yeni bir Kiþi oluþtururken, Kiþi otomatik olarak "Yerel" kiþi olarak varsayılan olur, yani telefonda kalır ve Gmail hesabıyla veya bir Active Sync hesabıyla eþitlenmez.

Gmail veya Active Sync hesaplarıyla eþitlemek için, önce bu e-posta hesaplarının aygıtta ayarlanmaları gerekir. (bu tür e-posta hesabı türünü ayarlamak için yönergeler için "[Gmail Hesabı Kurma](#)" veya "[E-posta Hesabı Ekleme](#)" bölümüne bakın).

E-posta hesabı ayarlandığında, bu hesap aygıtta oluþturulan Kiþilerle iliþkilendirilebilir.

**NOT:** Bu, yalnızca telefonda elle oluþturulan Kiþiler içindir. Telefon telefonda ayarlanmıþ bir Gmail hesabıyla veya Active Sync hesabıyla ilk kez eþitlenirken, bu hesapla iliþkilendirilmif tüm Kiþiler telefona çekilecektir ve varsayılan olarak sırasıyla Gmail hesabı veya Active Sync hesabı olacaktır.

Alanı silmek için **Sil** simgesine dokunun.



1	Kaydet sekmesi
2	Sil simgesi
3	Alan Ekle sekmesi

5. Kiþi bilgilerinizi kaydedip çıkmak için **Kaydet** sekmesine dokunun. Kaydetmeden çıkmak için **Ana/Geri** düğmesine basın.

Kiþiyi Syk Kullanılanlara Ekleme

1. Kiþiler ekranında, **Kiþi Düzenle** ekranını açmak için bir kiþiye dokunun.
2. **Seçenekler** tuşuna basın ve sonra **Syk Kullanılanlara Ekle** dokunun.

Facebook Kiþileriyle Eþitleme

Facebook kiþilerinizi aktif telefon Kiþilerinizle elle eþitleyebilirsiniz.

**NOT:** Kiþilerinizle etkinleştirmeden önce Facebook'ta **Adres defterini eþitle** ayarını etkinleştirmeniz gerekir (bkz. [Hesap Ayarları](#)).

1. Kiþiler ekranını açmak için **Kiþiler** simgesine dokunun.
2. **Seçenekler** tuşuna basın ve sonra **Facebook ile Eþitle** dokunun.

## Arama Ayarları

Aşağıdaki seçenekler Arama ayarları ekranında kullanılabilir:

- Sabit Arama Numara listesi
- Sesli arama engelleme



- Sesli arama yönlendirme
- Diđer temel ayarlar
- SIM numaram
- Arama öneki numarasý
- Hýzly arama
- Sesli posta
- Arama içi zamanlayýcýsý
- TTY ayarlarý

## Arama Ayarlarýný Düzenleme

1. **Ayarlar** > **Arama ayarlarý** ekranýný açýn.
2. Alt menüye girmek için kullanýlabilir seçeneklerden birine dokununuz.



1	Ayarlar ekraný
2	Arama ayarlarý ekraný

3. Ekrandan çýkmak için **Ana/Geri** düđmesine dokununuz.

Her Arama ayarý seçeneđi hakkında daha fazla bilgi için aþaðýdaki bölümlere bakýn.

## Sabit Arama Numara (FDN) Listesi

FDN listesi, telefonunuzdan giden aramalarý önceden ayarlanmýþ bir numaralar listesine sýnýrlamanýzý sađlar. Bu özelliđi etkinleřtirmek için, telefonunuzun SIM PIN2 kodunu bilmeniz gerekir. Bu özellik destekleniyorsa bu numarayý hücresel operatörünüzden alabilirsiniz.

### FDN listesini yönetme

1. **Arama ayarlarý** ekranýnda, **Sabit arama numarasý** dokununuz.
2. Bunu FDN özelliđine etkinleřtirmek için PIN2 numaranýzý giriniz.
3. **Manage FDN list'e (FDN listesini yönet)** dokununuz. SIM kartýnzda numaralar varsa bunlarý seçebilirsiniz. Yoksa listenize kípiller veya numaralar ekleyebilirsiniz.



4. Yeni numaralar eklemek için, **Add'e (Ekle)** dokununuz. Kişinin adını ve numarasını yazın ve sonra **Save'e (Kaydet)** dokununuz. FDN listeniz artık yeni eklenen kişiyi içerir.
5. FDN listesine eklemek istediğiniz tüm kişileri ekleyene kadar devam edin.

Herhangi bir anda da kişileri düzenleyebilir veya silebilirsiniz.

6. FDN işlevselliğini devre dışı bırakmak için, **FDN Etkin** seçeneğine yeniden dokununuz.

## Sesli Arama Engelleme

Sesli arama engelleme ekranı belirli bir numaraya veya kişiye gelen/giden aramaları sınırlamanızı sağlar.

Sesli arama engelleme işlevlerini etkinleştirmek veya devre dışı bırakmak için, **Sesli arama engelleme** ekranındaki ayarlamak istediğiniz seçeneğe dokununuz.

**NOT:** Bu özellik taşıyıcıya bağlıdır. Gelecekte bulunabilirlik ve "Sesli Arama Engelleme" özelliğini etkinleştirmek için gerekli PIN'i alma hakkında taşıyıcınıza başvurun.



Sesli arama engelleme ekranından çıkmak için **Ana/Geri** düğmesine dokununuz.

## Sesli Arama Yönlendirme

Sesli arama yönlendirme seçeneği aramalarınızı doğrudan sesli postaya veya başka numaralara yönlendirmenizi sağlar.

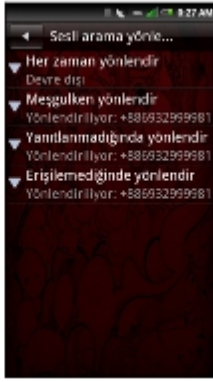

Aşağıdakiler kullanılabılır Sesli arama yönlendirme seçenekleridir:

- **Always forward (Her zaman yönlendir)** — Bu özelliği etkinleştirmek için seçin ve yönlendirme numarasını belirtin. Bu özellik etkinken, **Forward when busy (Meşgulken yönlendir)**, **Forward when unanswered (Yanıtlanmadığında yönlendir)**, **Forward when unreachable (Erişilemediğinde yönlendir)** devre dışı kalır.
- **Forward when busy (Meşgulken yönlendir)** — Bu özelliği etkinleştirmek için seçin. Etkinleştirildiğinde, görüşme yapıyorsanız gelen aramalar sesli postaya yönlendirilir.
- **Forward when unanswered (Yanıtlanmadığında yönlendir)** — Bu özelliği etkinleştirmek için seçin. Etkinken, gelen aramalar cevaplanmadığında sesli postaya yönlendirilir.
- **Forward when unreachable (Erişilemediğinde yönlendir)** — Bu özelliği etkinleştirmek için seçin. Etkinken, gelen arama bağlanamıyorsa aramalar sesli postaya yönlendirilir.

Sesli arama yönlendirme ekranından çıkmak için **Ana/Geri** dümesine dokununuz.

## Diğer Temel Ayarlar



Aşağıdaki seçenekler kullanılabılır:

- **Caller number (Arayan numarası)** — Arayan numara ayarlarınıza deaktive etmek için seçin. Seçenekler şunlardır:

**Network default (Pebeke varsayılanı)** — Varsayılan pebeke ayarlarınızı kullanmak için dokununuz.

**Hide number (Numarayı gizle)** — Aradığınız kişilerden numaranızı gizlemek için dokununuz. Aradığınız kişiler numaranızı bilinmeyen numara olarak görür.

**Show number (Numarayı göster)** — Aradığınız kişilere numaranızı göstermek için dokununuz. Aradığınız kişinin telefonu bu özelliği destekliyorsa telefon numaranız ve Arayan numara resmi aradığınız kişinin telefonunda görünecektir.

- **Call waiting (Arama bekliyor)** — Görüşme sırasında gelen aramaları görüntülemek için **Call waiting (Arama bekletme)** özelliğini etkinleştirin. Zaten görüşmedeyken gelen aramaları yoksaymak için devre dışı bırakın.



**NOT:** Arama bekletme gelen aramaları yoksaymaya ayarlandığıysa, yoksayılan aramaların yönlendirilmesi Sesli arama yönlendirme ayarlarınız tarafından belirlenir.

- **Auto answer (Otomatik yanıtla)** — Gelen aramaları herhangi bir işlem yapmadan otomatik olarak yanıtlamak için seçin.
- **Auto redial (Otomatik yeniden ara)** — İlk seferinde başarısız olan bir aramayı yeniden aramak için seçin.

Bu ekrandan çıkmak için **Ana/Geri** düğmesine dokununuz.

## SIM numaram

SIM numaram seçeneği SIM adını ve numarasını görüntülemenizi sağlar.

## Öneki Numarası Aranıyor

Önek numarası, ülke kodu veya alan kodu gibi belirli bir numarayı veya numara dizisini arama yapmadan önce eklemenizi sağlar. Yki önek numarası ayarlanabilir.

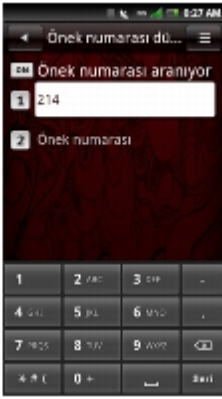

1. **Dialing prefix number (Öneki Numarası Aranıyor)** kutusunu etkinleştirmek için **Arama öneki numarası'nın** yanındaki düğmeye **Off (Kapalı)** iken **On (Açık)** olacak şekilde dokununuz.
2. Bir önek numarası girin. Başka bir önek numarası girmek için sonraki metin alanına dokununuz.
3. Ayarları kaydetmek için, Seçenekler menü düğmesine dokununuz, sonra **Save'e (Kaydet)** dokununuz.

## Önek Numarasını Kullanma

Telefona kayıtlı herhangi bir Kişi telefon numarası için önek numarası kullanmak için:

1. **Contacts (Kişiler)** simgesine dokununuz.
2. Aramak istediğiniz numarayı bulun.
3. Telefon numarasına basınız ve basılı tutunuz.
4. Açılır menüden, **Prepend call'u (Arama önüne ekle)** seçin.



5. Telefon numarasını önek numarası ile veya olmadan arama seçeneğiniz olacaktır.

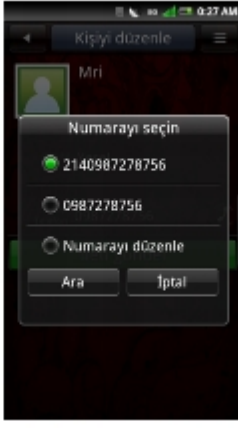

## Hızlı Arama

Hızlı arama seçeneđi sık kullandıđınız numaraları hızlı aramak üzere ayarlamayıđ sađlar.



1	Ekle simgesi
---	--------------

### Hızlı Aramayı Ayarlama

**Contacts'den (Kişiler)** veya doğrudan telefon numarası girmek için bir numara simgesinden bir ad eklemek için **Add (Ekle)** simgesine dokununuz.

### Hızlı Aramayı Kullanma

**Telefon** simgesine dokununuz ve sonra Hızlı arama numarasına dokununuz ve basılı tutunuz. Örneđin, Hızlı arama #1'i aramak için 1'e dokununuz ve basılı tutunuz.

Bu ekrandan çıkmak için **Ana/Geri** düğmesine dokununuz.

## Sesli posta

Sesli posta numaranız hücresel operatörünüz tarafından ayarlanmıştır ve SIM kartınızda depolanmaktadır. Sesli posta numaranızı görüntülemek için Sesli posta seçeneđini kullanınız.



1. **Settings > Call Settings > Voice mail** (Ayarlar - Arama Ayarları - Sesli posta) seçeneklerine dokununuz.
2. Sesli posta seçeneđini kullanmayđ tamamladıđnızda, kaydetmek ve ekrandan çıkmak için **OK'e (Tamam)** dokununuz.

## Arama İçi Zamanlayıcısı'nı Ayarlama

Arama içi zamanlayıcısı aramalarınızın süresini izlemenizi sağlar. Zamanlayıcıyı **30, 60, 90** veya **120 saniye** olarak ayarlayabilirsiniz. Aralık ayarında bir ses duyarsınız. Bu seçeneđi ayrıca arama içi zamanlayıcısı iplevini etkinleřtirmek veya devre dđpy bıraktmak için de kullanabilirsiniz.

1. **Settings > Call Settings > In-call timer** (Ayarlar - Arama Ayarları - Görüşmede zamanlayıcısı) seçeneklerine dokununuz.
2. Listedenden uygun arama içi zamanlayıcısı seçeneđine dokununuz.



## TTY Ayarları

TTY'yi ayarlamak için TTY ayarlarını kullanın.

1. **Settings > Call Settings > TTY Settings** (Ayarlar - Arama Ayarları - TTY Ayarları) seçeneklerine dokununuz.
2. Listedenden uygun TTY seçeneđine dokununuz.



# Bluetooth Bađlantýlarýný Yönetme

Bluetooth®, kýsa menzilli kablosuz haberleşme teknolojisidir. Bluetooth teknolojisini kullanarak 10 metre mesafedeki aygýtlar fiziksel bađlantýya gerek duymadan bilgi deđiþiminde bulunabilirler.

## Bluetooth'u Açma

1. Connection Manager'ý (Bađlantý Yöneticisi) açmak için durum çubuđuna dokununuz ve aþaðý dođru kaydýrýn.
2. **Bluetooth** açýlmadıysa, Bluetooth bađlantýlarýný etkinleþtirmek için dokununuz.



## Bluetooth Ayarlarýný Deđiþtirme

1. Connection Manager'ý (Bađlantý Yöneticisi) açmak için durum çubuđuna dokununuz ve aþaðý dođru kaydýrýn.
2. Bluetooth ayarlarý ekranýný görüntülemek için **Bluetooth** sađ okuna dokununuz.



**Discoverable (Bulunabilir)** — Akýllý telefonunuzun diđer Bluetooth aygýtlarý tarafýndan 120 saniye içinde bulunabilir olmasýný sađlamak için **Discoverable'ý (Bulunabilir)** etkinleþtirin.

**Device name (Aygýt adý)** — Akýllý telefonunuzun adýný deđiþtirmek için dokununuz. Bu, diđer Bluetooth aygýtlarýnda görünen addýr.

**Scan for devices (Aygýtlarý tara)** — Bluetooth aygýtlarýný taramak için dokununuz.

## Bluetooth Aygýtlarýyla Eþleþtirme

1. Connection Manager'ý (Bađlantý Yöneticisi) açmak için durum çubuđuna dokununuz ve aþaðý dođru kaydýrýn.

Baþka bir aygýtla eþleþtirilmeden önce Bluetooth'un akýllý telefonunuzda etkinleþtirildiđinden emin olun.

2. Bluetooth ayarları ekranını görüntülemek için **Bluetooth** sađ okuna dokunun.
3. Bađlantı bađlatmak için Bluetooth aygıtları ekranında listelenen bir Bluetooth aygıtı seçin.
4. Kimlik dođrulamak için bir parola girmeniz istenebilir. Aynı parolayı veya aygıt üreticisinin sađladığı belirli bir parolayı her iki aygıtta da girin.

## Wi-Fi Bađlantılarını Yönetme

Wi-Fi veya kablosuz uygunluk, kablosuz erişim noktasına en fazla 100 metre uzaklıktan Internet bađlantısına izin veren bir pebeke dir.

### Wi-Fi'ı Açma

1. Connection Manager'ı (Bađlantı Yöneticisi) açmak için durum çubuđuna dokunun ve aşağı dođru kaydırın.
2. Wi-Fi devre dıđıysa, Wi-Fi bađlantılarını etkinleştirmek için dokunun.



### Wi-Fi Ayarlarını Deđiştirme

1. Connection Manager'ı (Bađlantı Yöneticisi) açmak için durum çubuđuna dokunun ve aşağı dođru kaydırın.
2. Kablosuz erişim noktalarını ayarlamak ve yönetmek için Wi-Fi ayarları ekranını görüntülemek için **Wi-Fi** sađ okuna dokunun.
3. Bir pebeke kullanılabılır olduđunda görüntülemek veya uyarı sesi almak için **Network notification'a (Pebeke bildirimi)** dokunun.



### Wi-Fi Ađı Ekleme



1. Connection Manager'ý (Bađlantý Yöneticisi) açmak için durum çubuđuna dokununuz ve ađađý dođru kaydýrýn.
2. Wi-Fi ayarlarý ekranýný görüntülemek için **Wi-Fi** sađ okuna dokununuz.
3. Elle aramak ve yeni bir þebeke eklemek için **Add a Wi-Fi network'e (Wi-Fi ađý ekle)** dokununuz.
4. **Network SSID, Type, Security (Þebeke SSID'si, Tür, Güvenlik)** ve diđer güvenlik ayarlarýný giriniz.



**NOT:** Yukarıdaki ekran seçili Güvenlik ayarýna bađlý olarak deđiþebilir.

5. Wi-Fi ađý eklemek için **Save'e (Kaydet)** dokununuz.

## Wi-Fi Ađýna Bađlanma

1. Connection Manager'ý (Bađlantý Yöneticisi) açmak için durum çubuđuna dokununuz ve ađađý dođru kaydýrýn.
2. Wi-Fi ayarlarý ekranýný görüntülemek için **Wi-Fi** sađ okuna dokununuz.
3. Listedenden kullanýlabilen bir þebekeye dokununuz.
4. Ýstendiđinde güvenlik parolasýný giriniz.
5. **Connect'e (Bađlan)** dokununuz.

## Mobil Þebekeler

Mobil þebekeler ayarlarý dolaþma ve þebeke seçeneklerini ayarlamanýzý sađlar.

1. Connection Manager'ý (Bađlantý Yöneticisi) açmak için durum çubuđuna dokununuz ve ađađý dođru kaydýrýn.
2. Mobil þebekeler ayarlarý ekranýný görüntülemek için **Mobil Þebekeler** sađ okuna dokununuz.



## Mobil Þebekeleri Yapýlandýrma

- **Geçerli Pebeke** — Geçerli pebekenizi görüntülemek için bu ayarý seçin.
- **Operatör seçimi** — Bir pebeke operatörü seçmek için bu ayarý kullanýn.
- **Tercih edilen pebekeler** — Pebeke tercihlerini ayarlamak için bu ayarý seçin.
- **Arama modu** — Arama modunu elle veya otomatik olarak ayarlamak için bu ayarý seçin.
- **Pebeke modu** — Tercih edilen pebeke modunu ayarlamak için bu ayarý seçin.

## Güvenlik Seçenekleri

### SIM Kilidi Ayarları

SIM kartý kilidini etkinleştirmek ve pin kodunuzu deđiştirmek için **Ayarlar** ekranýnda, **Güvenlik > SIM kilidi ayarları** seçeneklerine dokununuz.



- **SIM'i kilitle** — SIM kartýnýzý kilitlemeyi seçin.
- **PIN'i deđiştir** — SIM kartýnýzýn PIN kodunu deđiştirmek için bu ayarý seçin.

### Telefon Kilidi Ayarı

Telefon Kilidi Ayarý'ný açmak için **Ayarlar** menüsünde, **Güvenlik > Telefon kilidi ayarları** seçeneklerine dokununuz ve Telefon kilidini ayarlayýn ve parolanýzý deđiştiriniz.

 **NOT:** Telefon kilidi özelliđi akýllý telefonunuzda bulunmayabilir.



- **Telefon kilidi** — Telefon kilidini ayarlamak için seçin.
- **Parolayı deđiştir** — Telefonunuzun parolasýný deđiştirmek için bu ayarý seçin. Varsayılan parola "1234"tür.

### PIN2'yi Deđiştirme

PIN2 kodunu deđiştirmek için **Ayarlar** menüsünde, **Güvenlik > PIN2'yi deđiştir** seçeneklerine dokununuz.

### Arama Engelleme Parolasýný Deđiştirme

Arama engelleme parolasýný deđiştirmek için **Ayarlar** menüsünde, **Güvenlik > Arama engelleme parolasýný deđiştir**

seçeneklerine dokunun.

Fabrika Parolasyny Deđiptir

Fabrika parolasyny deđiptirmek için **Ayarlar** menüsünde, **Güvenlik** > **Fabrika parolasyny deđiptir** seçeneklerine dokunun.

Fabrika Parolasyny Geri Yükle

Fabrika parolasyny deđiptirmek için **Ayarlar** menüsünde, **Güvenlik** > **Fabrika parolasyny geri yükle** seçeneklerine dokunun.

## Akýlly Telefonu Sýfýrlama

Akýlly telefonunuzu fabrika varsayýlan ayarlarýna sýfýrlayabilirsiniz.

### Ana Temizlik

Bu seçeneđi tüm kullanıcı ayarlarýný fabrika varsayýlan ayarlarýna sýfýrlamak ve uygulamalar, duvar kađýtlary ve zil sesleri gibi indirdiđiniz içerikler dahil akýlly telefonunuzda depolanan takvim olaylary, görevler ve kişiler gibi tüm verileri silmek için seçin.

- Ayarlar** menüsünde, **Ana temizlik ve sýfýrlama** > **Ana temizlik** seçeneklerine dokunun.
- Ana temizlik parolasyny girin. Varsayýlan parola "1234" tür.
- Akýlly telefonu sýfýrlamak için **OK'e (Tamam)** dokunun.

### Ana Sýfýrlama

Tüm kullanıcı ayarlarýný fabrika varsayýlan ayarlarýna sýfýrlamak için bu seçeneđi seçin. Ancak, Kişiler gibi akýlly telefonunuzda bulunan tüm veriler silinmez.

- Ayarlar** menüsünde, **Master clear & reset** > **Master reset (Ana temizlik ve sýfýrlama - Ana sýfýrlama)** seçeneklerine dokunun.
- Ana sýfýrlama parolasyny girin. Varsayýlan parola "1234" tür.
- Akýlly telefonu sýfýrlamak için **OK'e (Tamam)** dokunun.

## Depolama Bilgileri

### SD Kartý ve Telefon Depolama Yerini Yönetme

Akýlly telefonunuzdaki ve SD karttaki **Total space (Toplam alan)**, **Available space (Kullanýlabilir alan)** gibi depolama bilgilerini görüntülemek için **Ayarlar** menüsünde, **Depolama Bilgileri** dokunun.

SD kartýnýzy güvenli bir şekilde kaldýrmak için, **Safely remove storage card'a (Depolama kartýný güvenli kaldýr)** dokunun.

Uygulamalary silmek ve kullanıcı verilerini temizlemek için, **Depolama alanýný yönet** dokunun.



## Sesli Arama'yı Kullanma

1. **Sesli Arama** uygulamasını başlatmak için, **Sesli Arama** simgesine dokununuz.
2. Uygulama konuşmanız istediğinde, sözcükleri normal konuşma tonunda ve hızında söyleyiniz.



3. Konuşmayı bitirdiğinizde, Sesli Arama konuşmanızın analiz eder ve aramanızın sonuçlarını görüntüler.

[Back to Contents Page](#)

# Internet Özelliklerini Kullanma

- [Internet Tarayıcı](#)
- [Tarayıcı Seçenekleri](#)
- [Twitter](#)
- [Facebook](#)

## Internet Tarayıcı

Sık Kullanılanlar çubuğunda, **Tarayıcı** ekranını açmak için Tarayıcı simgesine dokununuz.



## Web Sayfalarını Görüntüleme

1. Tarayıcı ekranını açın ve web adresi ekranını açmak için **Web adresi** sekmesine dokununuz.



1	Web adresi sekmesi
---	--------------------

2. Arama ekranını görüntülemek için geçerli web adresine dokununuz.
3. Listedeki bir web adresini seçin veya web adresini elle girmek için **Internet'te Ara** alanına dokununuz.
4. Olası bağlantılar web adresini girdikçe bir bağlantılar listesinde görünür. Bir bağlantıyı seçin veya web adresini girmeye devam ediniz.
5. Seçili adrese bağlantıyı izlemek için **Git** simgesine dokununuz.



1	Internet'te Ara alanı
2	Git simgesi
3	Sesli Arama

## Web Sayfalarında Dolapma

Yakınlaştırmak için, ekranın yakınlaştırmak istediğiniz yerde parmaklarınızı birbirine yaklaştırmak (bkz. "[Dokunmatik ekran hareketi](#)").

Uzaklaştırmak için, ekranın uzaklaştırmak istediğiniz yerde parmaklarınızı birbirinden uzaklaştırmak (bkz. "[Dokunmatik ekran hareketi](#)").

Sayfa Çubuğunu görüntülemek için parmağınızı ekran boyunca kaydırın.

Önceki web sayfasını görüntülemek için **Önceki Sayfa** simgesine dokununuz.

Sonraki web sayfasını görüntülemek için **Sonraki Sayfa** simgesine dokununuz.

Yeni bir pencere eklemek için ve açık web sayfalarını yönetmek için **Tarayıcıya Genel Bakış** simgesine dokununuz.

Sayfaya yer işareti koymak için **Sayfayı Kaydet** simgesine dokununuz.



1	← Önceki Sayfa simgesi
2	→ Sonraki Sayfa simgesi
3	☰ Tarayıcıya Genel Bakış simgesi
4	🔖 Sayfayı Kaydet simgesi
5	Sayfa Çubuğu

## Tarayıcıya Genel Bakış

Tarayıcıya genel bakış birden fazla web sayfasını açmayı ve yönetmeyi sağlar.

1. Yeni web sayfasını açmak için **Yeni pencere** dokununuz.

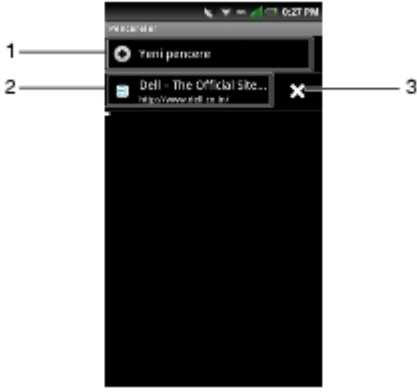

1	Yeni pencereyi açın
2	Açılan web sayfası penceresi
3	Kapat simgesi

2. Açılan web sayfasını görüntülemek için bir pencereye dokununuz.
3. Açık sayfaları kapatmak için **Kapat** simgesine dokununuz.
4. Daha fazla seçenek için, **Seçenekler** menü düğmesine dokununuz ve sonra aşağıdakilerden birine dokununuz:

**Yeni pencere** — Yeni bir pencere açmak için.

**Yer İşaretleri** — Kaydedilen yer işaretlerini görüntülemek için.

**Geçmiş** — Ziyaret edilen web sayfalarını görüntülemek için.

## Yer İşaretleri

Sık kullanılan web sayfalarınızdaki telefonunuzun tarayıcısında yer işaretleri olarak depolayabilirsiniz.

### Yer İşaretlerini Görüntüleme

1. Tarayıcı ekranını açın ve **Seçenekler** menü düğmesine dokununuz.
2. Kullanılabilir yer işaretlerini açmak için seçenekler menüsünde Tap **Yer İşaretleri** dokununuz.



### Yer İşaretleri Ekleme

1. Tarayıcı ekranını açın ve seçenekler menüsünü açmak için **Seçenekler** menü düğmesine dokununuz.

2. **Yer İşaretleri** ekranını açmak için seçenekler menüsünde Yer İşaretleri) dokunun.
3. Yer işareti bağlantısını ekranını açmak için **Yeni ekle** dokunun.



4. Uygun alanlara bir ad ve web adresi girin.



1	Ad alanı
2	Lokasyon alanı

5. Kaydedip ekrandan çıkmak için **Tamam** dokunun.

 **NOT:** Yer işaretlerini **Sayfayı kaydet** simgesini (sayfa [Web Sayfalarında Dolapbaşı](#)) kullanarak da kaydedebilirsiniz.

## Tarayıcı Seçenekleri

Aşağıdaki tarayıcı seçeneklerine erişmek için **Seçenekler** menü düğmesine dokunun:



1	<b>Seçenekler</b> menü düğmesi
---	--------------------------------



- **Git** — Bu seçeneđe web adresini ziyaret etmek istediđiniz bir web sayfasýna girmek için dokunun.
- **Yenile** — Bu seçeneđe web sayfasýný yenilemek için dokunun.
- **Ana sayfa** — Bu seçeneđe ana sayfaya gitmek için dokunun.
- **Yer Ýparetleri** — Bu seçeneđe kaydedilen bir yer iparetini görüntülemek için dokunun.
- **Geçmiş** — Bu seçeneđe en son ziyaret ettiđiniz web sayfalarýný görüntülemek için dokunun.
- **Metni kopyala** — Bu seçeneđe kopyala ve yapýptır iplevini kullanmak için dokunun.
- **Ýndirilenler** — Bu seçeneđe indirdiklerinizin geçmişini görüntülemek için dokunun.
- **Ayarlar** — Bu seçeneđe tarayıcı ayarlarýný deđiptirmek için dokunun (bkz. [Tarayıcı Ayarlarý](#)).
- **Diđer fazla eylem** — Bu seçeneđe bir web sayfasýný ana sayfanız olarak ayarlamak, sayfa bilgilerini görüntülemek, bir sayfayı paylaşmak, tam ekran görünümüne geçmek, yönlendirmede geçip yapmak ve sayfada bul seçeneđini kullanmak için dokunun.

## Tarayıcı Ayarlarý

Tarayıcı ayarlarýný deđiptirmek için, **Tarayıcı** ekranýndan, **Seçenekler** menü düđmesine dokunun ve **Ayarlar** seçin.

 **NOT:** Tarayıcı ayarlarýný deđiptirmek için, Tarayıcınýn ana sayfasýnda olmanız gerekir.

 **NOT:** Internet hizmet sađlayıcýsý seçenekleri þebeke operatörünüze bađlýdır. Gördüğünüz seçenekler þebeke operatörünüzün sađladığı seçeneklere göre deđiþebilir.

Aþaðýdaki **Tarayıcı** ayarlarý kullanýlabilir:

- **Metin boyutunu ayarla** — Web sayfalarýnda görüntülenen metnin boyutunu ayarlamak için bu ayarý seçin.
- **Varsayılan zum** — Bu ayarý web sayfalarýnda zum düzeyini uyarlamak için seçin.
- **Sayfalarý genel görünümde aç** — Bu ayarý yeni açýlan sayfalarýn genel görünümünü göstermek için seçin.
- **Metin kodlamasýný ayarla** — Bu ayarý karakter kodlama türünü ayarlamak için seçin.
- **Açýlýr pencereleri engelle** — Bu ayarý açýlýr pencerelerin görünmesini önlemek için etkinleþtirin.
- **Görüntüleri yükle** — Bu ayarý web sayfalarýnda görüntüleri görüntülemek için etkinleþtirin.
- **Sayfalarý otomatik sýđdır** — Bu ayarý web sayfalarýný ekrana sýđmaları için biçimlendirmek için etkinleþtirin.
- **JavaScript'i Etkinleþtir** — Bu ayarý JavaScript'i etkinleþtirmek için ayarlayın.
- **Ana sayfa olarak ayarla** — Bu ayarý ana sayfanızı ayarlamak için seçin.
- **Arama portalý** — Bu ayarý kullanýlacak varsayılan arama motorunu ayarlamak için seçin.
- **Veri bađlantýsý** — Bu ayarý bađlanmak istediđiniz veri ađýný ayarlamak için seçin.
- **Önbelleđi temizle** — Bu ayarý önbelleđe alýnan tüm sayfa içeriklerini silmek için seçin.
- **Geçmiþi temizle** — Bu ayarý tarayıcı navigasyon geçmişini temizlemek için seçin.
- **Tanımlama bilgilerini kabul et** — Bu ayarý sitelerin "tanımlama bilgileri" verilerini kaydetmesine ve okumasýna izin vermek için etkinleþtirin.
- **Tüm tanımlama bilgileri verilerini temizle** — Bu ayarý tüm tarayıcı tanımlama bilgilerini silmek için seçin.
- **Form verilerini hatýrla** — Bu ayarý formlarda yazdýđığınız verileri daha sonra kullanım için kaydetmek için etkinleþtirin.
- **Form verilerini temizle** — Bu ayarý kaydedilen tüm form verilerini silmek için seçin.
- **Konumu etkinleþtir** — Bu ayarý sitelerin lokasyonunuza eriþmelerine izin vermek için seçin.
- **Lokasyon eripimini temizle** — Bu ayarý tüm web sitelerine eriþimi temizlemek için seçin.

- **Parolaları hatırla** — Bu ayar web siteleri için kullanıcı adları ve parolalarını kaydetmek için etkinleştirin.
- **Parolaları temizle** — Bu ayar kayıtlı tüm parolaları silmek için seçin.
- **Güvenlik uyarılarını göster** — Bu ayar web sitesinde bir sorun varsa güvenlik uyarılarını göstermek için etkinleştirin.
- **Web sitesi ayarları** — Bu ayar tek tek web siteleri için gelipmiş ayarları görüntülemek için etkinleştirin.
- **Varsayılanla sıfırla** — Bu ayar tüm tarayıcı verilerini temizlemek ve tüm ayarları fabrika varsayılanına sıfırlamak için seçin.
- **İndirme dizinini ayarla** — Bu ayar tüm indirmeler için hedef lokasyonu ayarlamak için seçin.
- **Ortam dosyalarını indir** — Bu ayar çalışacak ses ve oynatılacak video dosyalarını indirmek için seçin.

## Twitter

**Twitter**, akıllı telefonunuzda önceden yüklenmiş olarak gelir.

### Twitter'da Oturum Açma

1. **Twitter** simgesine dokununuz.
2. **Kullanıcı Adı** veya **E-posta** ve Parolayı giriniz.
3. **Sign in**'e dokununuz.

**NOT:** Yeni bir hesap oluşturmak için, Create an account'a dokununuz ve sonra ekrandaki yönergeleri izleyiniz.

## Twitter'ı Kullanma

Tweet'leri Güncelleme

1. **Twitter** simgesine dokununuz.
2. Twitter'da oturum açın (bkz. [Twitter'da Oturum Açma](#)).
3. Tweet'i güncellemek için, **What's happening?** alanına yazın ve sonra **Update**'e dokununuz.



Trends'i görüntüleme

1. **Twitter** simgesine dokununuz.
2. Twitter'da oturum açın (bkz. [Twitter'da Oturum Açma](#)).

3. **Seenekler** tuƒuna basŒn ve sonra **Eđilimler** dokunun.
4. Œlk 10 tweet ekranda gđrđntđlenir. Tweet'leri gđrđntđlemek iin bir tweet'e dokunun.

### MesajlarŒ Gđrđntđleme

1. **Twitter** simgesine dokunun.
2. Twitter'da oturum aŒn (bkz. [Twitter'da Oturum Ama](#)).
3. **Seenekler** tuƒuna basŒn ve sonra **Mesajlar** dokunun.
4. BađlŒ olduklarŒnŒzdan gelen kiřisel e- postalar ekranda gđrđntđlenir.

Yenilemek iin **Seenekler** tuƒuna basŒn ve sonra **Yenile** dokunun.

Bir mesaj gđndermek iin, **Seenekler** tuƒuna basŒn ve sonra **Yeni mesaj** dokunun.

Bir mesajŒ silmek iin, **Seenekler** tuƒuna basŒn ve sonra **MesajŒ sil** dokunun.

### Tweet'leri Œzleme

1. **Twitter** simgesine dokunun.
2. Twitter'da oturum aŒn (bkz. [Twitter'da Oturum Ama](#)).
3. **Seenekler** tuƒuna basŒn ve sonra Profil ekranŒnŒzŒ gđrđntđlemek iin **HesabŒm** dokunun.
4. **Œzlediđiniz** kiřileri gđrđntđlemek iin sađ okuna dokunun. **Œzlediđiniz** kiřileri gđrđntđlemek iin izleyenlerin sađ okuna dokunun.
5. Daha fazla bilgi gđrđntđlemek iin kiřinin adŒna dokunun.

### SŒk KullanŒlan Tweet'ler ekleme

1. **Twitter** simgesine dokunun.
2. Twitter'da oturum aŒn (bkz. [Twitter'da Oturum Ama](#)).
3. **Seenekler** tuƒuna basŒn ve sonra **SŒk KullanŒlanlar** dokunun.
4. Ekran etiketlediđiniz tweet'leri gđrđntđler.
5. SŒk kullanŒlan olarak eklemek istediđiniz tweet'e dokunun.
6. **Seenekler** tuƒuna basŒn ve sonra **SŒk KullanŒlanlara Ekle** dokunun.

### Tweet'leri Arama

1. **Twitter** simgesine dokunun.
2. Twitter'da oturum aŒn (bkz. [Twitter'da Oturum Ama](#)).
3. **Seenekler** tuƒuna basŒn ve sonra **Ara** dokunun.
4. Arama ubuđunda aramak iin anahtar sđzcđkleri girin ve sonra **Search (Ara)** simgesine dokunun.

### FotođraflarŒ Twitter'a Yđkleme

1. **Twitter** simgesine dokunun.
2. Twitter'da oturum aŒn (bkz. [Twitter'da Oturum Ama](#)).
3. **Seenekler** tuƒuna basŒn ve sonra **KarƒŒya Yđkle** dokunun.
4. Metin alanŒnda karƒŒya yđklemek iin fotođrafŒn konusunu girin.
5. **Seenekler** tuƒuna basŒn ve sonra aƒađŒdakilerden birine basŒn:

**Fotođraf se** — microSD kartta depolanan bir fotođrafŒ semek iin.

## Facebook

Facebook bir sosyal ağ sitesidir, akıllı telefonunuzda önceden yüklü olarak gelir.

### Facebook'da Oturum Açma

1. **Facebook** simgesine dokununuz.
2. E-posta ve Parolayı giriniz.
3. Facebook'u kullanmaya başlamak için **Oturum Aç'a** dokununuz.

**NOT:** Yeni bir hesap oluşturmak için Kaydol'a dokununuz ve sonra ekrandaki yönergeleri izleyiniz.

### Facebook'u Kullanma

1. Facebook simgesine dokununuz.

 **NOT:** Hesabınıza erişmek için Facebook'ta oturum açmanız gerekir (bkz. [Facebook'da Oturum Açma](#)).

2. Üstte erişmek için bir simgeye dokununuz.



### Durumunuzu Güncelleme

1. **Facebook** ekranını açmak için Facebook simgesine dokununuz.
2. **Seçenekler** tuşuna basınız ve sonra **Durumu güncelle** dokununuz.
3. Ne düşünüyorsunuz? alanına dokununuz ve sonra düğüncelerinizi giriniz.
4. Paylaş'a dokununuz.

### Arkadaşları Bulma

1. **Facebook** ekranını açmak için Facebook simgesine dokununuz.
2. **Arkadaşlar**'a dokununuz.
3. Arama çubuğunda, bir arkadaşın adını giriniz.
4. **Ara** simgesine dokununuz.

## Arkadaşların Duvarına Yazma

1. **Facebook** ekranını açmak için Facebook simgesine dokun.
2. **Arkadaşlar**'a dokun.
3. Arkadaşın adını girin veya arkadaşınızı bulmak için ekranda aşağı kaydırın, sonra arkadaşın profil ekranını açmak için dokun.



4. **Buraya bir şey yazın** alanına dokun, sonra arkadaşın duvarına yazmak istediğiniz mesajı girin.
5. **Paylaş**'a dokun.

## Arkadaşlara Mesaj Gönderme

1. **Facebook** ekranını açmak için Facebook simgesine dokun.
2. **Arkadaşlar**'a dokun.
3. Arkadaşın adını girin veya arkadaşınızı bulmak için ekranda aşağı kaydırın, sonra arkadaşın profil ekranını açmak için dokun.
4. **Seçenekler** tuşuna basın ve sonra **Mesaj Gönder** dokun.
5. Mesajınızı girin.

## Mesajları Görüntüleme

1. **Facebook** ekranını açmak için Facebook simgesine dokun.
2. **Gelen Kutusu** dokun.



3. Mesajları görüntülemek için aşağıdaki sekmelerden birine dokun:

**Mesajlar** — Arkadaşlarınızdan aldığınız mesajları görüntülemek için. Yanıtlamak için mesaja dokun.

**Gönderilen** — Arkadaşlara gönderdiğiniz mesajları görüntülemek için.

**Güncellemeler** — Çeşitli sayfalardan özel mesajları görüntülemek için.

## Ýstekleri Görüntüleme

1. **Facebook** ekranýný açmak için Facebook simgesine dokununuz.
2. **Ýstekler** dokununuz.



3. Görüntülenecek istek kategorisine dokununuz.

## Olayları Görüntüleme

1. **Facebook** ekranýný açmak için Facebook simgesine dokununuz.
2. Gelen ve geçmiş olayları görüntülemek için **Olaylar** dokununuz.
3. Bir olayı kabul etmek veya reddetmek için olaya dokununuz.



4. Yanıtınızı değiştirmek için **Değiştir** dokununuz.
5. Aşağıdaki seçeneklerden birine dokununuz: **Katılacak**, Maybe **Katılabilir** veya **Katılmayacak**.
6. **OK'e (Tamam)** dokununuz.

## Fotoğrafları Yönetme

1. **Facebook** ekranýný açmak için Facebook simgesine dokununuz.
2. **Fotoğraflar** dokununuz.
3. Görüntülemek istediğiniz fotoğraf albümüne dokununuz.
4. Görüntüyü büyütmek için fotoğrafa dokununuz.

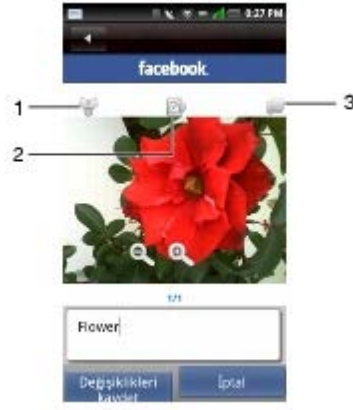

1	<b>Paylaş</b> simgesi
2	<b>Farklı Ayarla</b> simgesi
3	<b>Başlık</b> simgesi

Fotoğrafı paylaşmak için **Paylaş** simgesine dokununuz.

Fotoğrafı duvar kağıdı olarak ayarlamak için **Farklı Ayarla** simgesine dokununuz.

Fotoğraf için bir başlık yazmak için **Başlık** simgesine dokununuz.

Fotoğrafları akıllı telefonunuzdan Facebook'a yüklemek için bkz. [Resimleri Paylaşma](#).

## Hesap Ayarları

Facebook ekranında, Seçenekler tuşuna basınız ve sonra Ayarlar basınız. Aşağıdaki ayarlar kullanılabilir:

### Genel Ayarlar

- **Bildirimler** — Bildirimleri açmak/kapatmak için dokununuz. Kapatıldığında, tek tek Bildirim ayarları devre dışı bırakılır.
- **Yenileme aralığı** — Yenileme aralığı seçeneğini seçmek için dokununuz.

### Bildirim ayarları

- **Mesajlar** — Yeni mesaj alındığında bildirim açmak/kapatmak için dokununuz.
- **Dürtmeler** — Bir arkadaşınız sizi dürttüğünde bildirim açmak/kapatmak için dokununuz.
- **Arkadaş istekleri** — Birileri siz arkadaşınız olarak ekleme izni istediğinde bildirim gelmesini açmak/kapatmak için dokununuz.
- **Olay davetiyeleri** — Bir arkadaşınızın sizi bir olaya davet etmesini açmak/kapatmak için dokununuz.
- **Grup davetiyeleri** — Bir arkadaşınızın sizi bir gruba katılmaya davet etmesini açmak/kapatmak için dokununuz.

### Gelişmiş Ayarlar

- **Sıfırla** — Tüm verileri temizlemek ve varsayılan ayarlara geri yüklemeyi sıfırlamak için dokununuz.
- **Önbelleğe alınan görüntüleri temizle** — Önbelleğe alınan tüm görüntüleri temizlemek için dokununuz.
- **Adres defterini eitle** — Facebook Kişilerini telefonunuzun Kişileriyle otomatik eitlemeyi açmak için dokununuz.

**NOT:** Adres defterini eitle açıksa, ayrıca elle Facebook Kişilerini telefon defterinizin Kişileriyle eitleyebilirsiniz (bkz. [Facebook Kişileriyle Eitleme](#)).

- **Her zaman eitleme iletişim kutusunu göster** — Eitlemesinin gerçekleştirilip gerçekleştirilmeyeceğini soran istemin açmak/kapatmak için dokununuz.

- **Facebook k pisini sil** — E itlenmiŐ t m Facebook k pi bilgilerini telefonunuzun K pilerinden kald rma i in dokunun.
- **GeniŐletilmiŐ  zinler** — GeniŐletilmiŐ izinleri Facebook Kullan cysına atamak i in dokunun **E-posta g nder**, **Durumu G ncelle**, **Fotođraf Y kle**, **Olay oluŐtur ve deđiptir**, **Video Y kle**, **Bađlantıлары paylaŐ**, **Y cerik paylaŐ**, **Bir kullan cynın akıŐına eriŐ**, **Bir olaya RSVP**, **Not oluŐtur** ve **Gelen Kutusuna**, **G nderilene**, **G ncellemeye EriŐ**.
- **Ekran ayarlarını g r nt le** — G ncellemeleri kontrol etmek i in g n/saat aralıđını ayarlamak i in.
- **BaŐlık  buđunu g ster** — BaŐlık  buđunu g r nt lemek i in dokunun. Kapal yken baŐlık  buđu g r nmez olacaktır.

## Facebook E itleme Ayarları

Tek tek  delerin e itlemesini a mak/kapatmak i in dokunun,  rneđin: profil resmi, e-posta adresi, dođum g n , telefon numarası ve dođum g n  olayı.

## Yardı 

Yardı  bilgilerini g r nt lemek i in **Yardı  Y u ları** dokunun.

## Diđer Ayarlar

- **Kamera fotođraf  ekme boyutu** — Resimleri s k pt rma i in dokunun.
  - **G venlik: https kullan** — https sitelerine eriŐimi etkinleptirmek/devre d Őy b rakmak i in dokunun.
  - **Facebook hizmetini etkinleptir** — Diđer uygulamaların Facebook'u kullanmasını veya Facebook'un s rekli bađlı kalmasını etkinleptirmek/devre d Őy b rakmak i in dokunun.
-  **NOT:** Enable Facebook service (Facebook hizmetini etkinleptir) a ıksa, uygulamaya her eriŐtiđinizde Facebook'ta oturum a manız gerekmez.
- **S rekli oturumu kullan** — S rekli oturumu etkinleptirmek i in dokunun.

---

[Back to Contents Page](#)



# E-posta Özelliklerini Kullanma

- [E-posta Hesabý Ekleme](#)
- [E-posta Hesaplarý Kurma ve Düzenleme](#)
- [Exchange Server Hesabýný Yönetme](#)
- [E-posta Mesajlarýný Yönetme](#)

E-postanýzy yönetmek için E-posta uygulamalarý arasýndan seçim yapabilirsiniz. Akýllý telefonunuz birket Exchange sunucunuzdan, ISS'nizle (Internet servis sađlayýcýsý) POP/IMAP hesaplarýnýzdan ve AOL, Gmail, Yahoo! vb. gibi Internet posta hesaplarýndan E-postalarý kontrol etmenizi sađlar.

## E-posta Hesabý Ekleme

### Internet E-posta Hesabý Ekleme

1. E-posta hesabý ekranýný açmak için **E-posta** simgesine dokunun.



2. **E-posta Adresi**, **Parola** ve **Kimden Adý** girin.
3. Hesabýnýzy dođrulamak için **Yeni** dokunun.
4. Gelişmiş Ayarlar Ekranýnda, hesabýnýzy kaydetmek için **Kaydet** dokunun.

### Exchange Server Hesabý Ekleme

Kablosuz olarak akýllý telefonunuzdaki E-posta, kípiller, randevular ve diđer bilgileri Microsoft® Exchange Server ile eđitleyebilirsiniz.

Kablosuz olarak akýllý telefonunuzu Exchange sunucusuyla eđitlemek için, bir Exchange sunucusu hesabýnýzyın olmasý gerekir.

1. E-posta hesabý ekranýný açmak için **E-posta** simgesine dokunun.
2. **E-posta Adresi**, **Parola** ve **Kimden Adý** girin.
3. **Yeni** dokunun.

Hesap dođrulamasý sýrasýnda, e-posta adresi standart POP3/IMAP hesaplarýndan biri deđilse, Elle kurulum ekraný görünür.

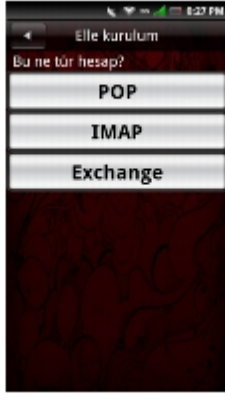

4. **Exchange'e** dokunun.
5. **Epitleme Sunucusu Adresi** ve **Etki Alanı** girin. **Https kullan** etkinleřtirin/ devre dıřı bıyrakın.
6. Bir bađlantı kurmak için **Yeri** dokunun.

## Daha Fazla E-posta Hesabı Ekleme

1. E-posta hesabı ekranını açmak için **E-posta** simgesine dokunun.
2. **Hesap Ekle** sekmesine dokunun.



1	Hesap Ekle sekmesi
---	--------------------

3. Bir Internet E-posta Hesabı veya Exchange sunucusu hesabı eklemeye ilgili prosedürleri izleyin (bkz. [Internet E-posta Hesabı Ekleme](#) veya [Exchange Server Hesabı Ekleme](#)).

## E-posta Hesapları Kurma ve Düzenleme

E-posta Hesabı ekranını açmak için **E-posta** simgesine dokunun.

## Hesap Ayarlarını Düzenleme

1. Düzenlemek istediđiniz E-posta hesabına dokunun ve basılı tutun.
2. Ayarlar ekranını açmak için **Ayarlar** dokunun.
3. Listede kaydırın ve deđiptirmek istediđiniz ayarı seçin.

 **NOT:** Gerekli kurulum bilgileri için E-posta sađlayıcılarınıza bařvurun.

4. Bittiðinde **Kaydet** dokunun ve ekrandan çýkýn.
5. Kaydetmek ve ayarlar ekranýndan çýkmak için **Kaydet** dokunun.

Apaðýdakiler kullanýlabilir **E-posta Hesabý** ayarlarýdýr:

- **E-posta Adresi** — Bu ayarý E-posta adresinizi düzenlemek için seçin.
- **Kullanýcý Adý** — Bu ayarý kullanýcý adýný düzenlemek için seçin.
- **Parola** — Bu ayarý hesabýnýz için parolayý düzenlemek için seçin.
- **Protokol** — Bu ayarý POP3, POP3/SSL, CMPCP ve CMPCP/SSL dahil E-posta göndermek için kullanýlacak protokolü seçmek için seçin. Bilgi için servis saðlayýcýnýza bařvurun.
- **Sunucu** — Bu ayarý postanýzý saðlayan sunucunun adresini düzenlemek için seçin.
- **incoming** (Baðlantý noktasý (gelen)) — Bu ayarý gelen trafik için kullanýlan baðlantý noktasý deðerini düzenlemek için seçin.
- **SMTP Sunucusu** — Bu ayarý E-postanýzý üzerinden gönderdiðiniz sunucunun adresini düzenlemek için seçin.
- **outgoing** (Baðlantý noktasý (giden)) — Bu ayarý giden trafik için kullanýlan baðlantý noktasý deðerini düzenlemek için seçin.
- **Kimlik Doðrulama** — Bu ayarý E-postanýz için kimlik doðrulama türünü seçmek için seçin.
- **Veri Baðlantýsý** — Bu ayarý veri baðlantýsý için kullanýlacak þebekeyi seçmek için seçin.
- **Sunucudan e-postayý sil** — Bu ayarý e-postaların sunucudan nasýl silineceðini seçmek için seçin.
- **Orijinale deðiptir** — Bu ayarý E-postaları yanýtlarken orijinal mesajý eklemek için etkinleptirin.
- **Çekme Sýklýðý** — Bu ayarý otomatik POP3 alýmlarýnýn ne sýklýkta gerçekleştirileceðiniz seçmek için seçin.
- **Her defasýnda eþitleme sayýsý — Her baðlantýda eþitlenecek maksimum E-posta sayýsýný belirtin. 25 Posta, 50 Posta, 100 Posta veya Tümü seçebilirsiniz.**
- **Okuma Sýnýrý** — Mesaj gönderme/alma boyutu sýnýrýný ayarlamak istiyorsanız bu ayarý E-postalarýnýzýn okuma sýnýrýný ayarlamak için seçin. Sýnýr **Yalnızca Baplyklar** olarak ayarlandýðýnda yalnızca E-postaların konusunu görmenize izin verilir.
- **Gönderen adý** — Bu ayarý tam adýnýzýn alýcýlara görüntülenmesini girmek için seçin.
- **Yanýtlama Adresi** — Bu ayarý E-postanýzýn yanýtlarýný farklý bir hesaba göndermek için seçin.
- **Ýmza** — Bu ayarý imzanýzý E-postalarýnýza eklemek için seçin.
- **IMAP Boþta** — Bu seçeneði IMAP boþta özelliðini açmak veya kapatmak için seçin.

 **NOT:** Bu seçenek yalnızca IMAP hesapları için gösterilir.

## Hesabý Kaldýrma

1. **E-posta** simgesine dokunun.
  2. Açýlýr menüyü açmak için kaldýrmak istediðiniz E-posta hesabýna dokunun ve basýlý tutun.
  3. Hesabý kaldýrmak için **Kaldýr** dokunun.
  4. Onaylamak ve ekrandan çýkmak için **OK'e (Tamam)** dokunun.
-

# Exchange Server Hesabýný Yönetme

## Epitleme Ayarları

**Ayarlar** simgesine dokunun ve sonra **Data synchronization'a (Veri epitleme) dokun.**

Apađydaki ayarlar kullanýlabilir:

- **Arka plan verisi** — Arka plan verisinin kullanýmýný etkinleptirir veya devre dýpý býrakýr.
- **Otomatik epitle** — Verilerin otomatik epitlenmesini etkinleptirir veya devre dýpý býrakýr.

## E-posta Mesajlarıný Yönetme

### E-postaları Gönderme

1. **E-posta** simgesine dokunun ve E-posta ekranýný açmak için bir E-posta hesabýna dokunun.
2. **Seçenekler** tuşuna basýn ve sonra Posta Oluştur ekranýný açmak için **Compose'a (Oluştur) dokun.**



3. Alýcý adresini girin veya **Telefon defteri'nde** kiþi girmek için  simgesine dokunun.
4. Konu girin.
5. Mesajýnýzý girin.
6. **Ekle, Taslak Olarak Kaydet, Bilgi Ekle/ Gizle, Add/Hide Bcc, Gizli Ekle/Gizle, At veya Öncelik** ödesini seçmek için **Seçenekler** menü düđmesine dokunun.
7. Mesajý göndermek için **Gönder** dokunun ve bu ekrandan çýkýn.

### E-posta Alma

 **NOT:** E-postaları otomatik olarak almak için, E-posta hesabýnýn **Ayarlar > Çekme Síklýđý** ayarýný yapýn (bkz. "[Çekme Síklýđý](#)").

1. **E-posta** simgesine dokunun ve E-posta ekranýný açmak için bir E-posta hesabýna dokunun.
2. **Seçenekler** menü düđmesine dokunun ve yeni E-postaları almak için **Senkronize et (Epitle) dokun.**



1	Epileme seçeneđi
---	------------------

3. Gelen klasörünüzü açmak için **Inbox'a (Gelen Kutusu)** dokunun ve okunmamış mesajları okuyun.
4. Bu ekrandan çıkmak için **Ana/Geri** düğmesine dokunun.

## Mesajları Silme

1. **E-posta** simgesine dokunun ve E-posta ekranını açmak için bir E-posta hesabına dokunun.
2. **Seçenekler** menü düğmesine dokunun ve sonra **Sil** dokunun.
3. Silmek istediğiniz mesajı seçmek için dokunun.



Tüm mesajları silmek için, **Seçenekler** menü düğmesine dokunun ve sonra **Tümünü seç** dokunun.

4. Seçili mesajları silmek için **Sil** dokunun ve bu ekrandan çıkın.

 **NOT:** Silinen mesajlar **Çöp Kutusu** klasörüne gider.

### Çöp Kutusunu Bopaltma

Silinen mesajlar Çöp kutusu klasörüne gider. Mesajları kalıcı olarak silmek için aşağıdaki yapıyı:

1. **E-posta** simgesine dokunun ve E-posta ekranını açmak için bir E-posta hesabına dokunun.
2. **Seçenekler** menü düğmesine dokunun ve **Klasörler** seçin.
3. Çöp kutusu ekranını açmak için **Çöp Kutusu** dokunun.
4. **Seçenekler** menü düğmesine dokunun ve **Çöp Kutusunu Bopalt** seçin.
5. Onaylamak için **OK'e (Tamam)** dokunun.

[Back to Contents Page](#)

# Multimedya Özelliklerini Kullanma

- [Müziğe Gözetme ve Çalma](#)
- [Müzik Çalar](#)
- [Müzik Dosyalarını Yönetme](#)
- [Videolara Gözetme ve Çalma](#)
- [Videoları Yönetme](#)
- [Resim Uygulamasını Kullanma](#)
- [Video Düzenleyicisi'ni Kullanma](#)
- [Kamerayı Kullanma](#)
- [Kaydedici Uygulamasını Kullanma](#)

## Müziğe Gözetme ve Çalma

1. **Müzik** simgesine dokunun.
2. Müziğiniz beş kategoride organize edilmiştir: **Sanatçılar**, **Albümler**, **Parçılar**, **Parçık** ve **Türler**. Her birinin içindeki listeleri görüntülemek için bir kategori seçin.



2. Telefondaki ve microSD kartındaki tüm ses dosyalarına gözetmek için, **Seçenekler** menü düğmesine dokunun ve sonra **Ara** dokunun. Aksi halde, beş kategoriden birini seçin.



1	Aranacak müziği buraya girin
---	------------------------------

3. Parçıkı çalmayı başlatmak için herhangi bir parçıkya dokunun.



## Müzik Çalar

Müzik Çalar'a erişmek için bir ses dosyasına dokununuz. Müzik Çalar görünür.







1	Geçerli çalma listesini görüntüleyin
2	Albüm resmi
3	Sanatçý
4	Albüm
5	Oynatma kontrolleri
6	Geçen süre
7	Kalan süre
8	Ýerleme çubuđu
9	Parça
10	Karýpyk modu
11	Þarkýlary tekrarla

## Müzik Çalar Kontrolleri

	Çalmak için dokununuz
	Duraklatmak için dokununuz
	Durdurmak için dokununuz
	Hýzly ileri sarmak için dokununuz ve basýly tutunuz Sonraki þarkýya gitmek için dokununuz
	Þarkýnyn baþlangýcýna gitmek için dokununuz



	Önceki parkýya gitmek için iki kez dokunun
	Karýbyk modunu etkinleptirin ve parkýlary rastgele çalýn
	Tüm parkýlary tekrarlamak için dokunun Geçerli parkýyý tekrarlamak için iki kez dokunun Tekrarý kapatmak için üç kez dokunun
	Geçerli çalma listesini görüntülemek için dokunun

## Bir Parkýyý Çalma Sesiniz Olarak Ayarlama

1. Müzik Çalar'y açmak için çalma sesiniz olarak ayarlamak istediðiniz parkýya dokunun.



2. **Seçenekler** menü düðmesine dokunun ve sonra **Zil sesini ayarla** dokunun. Zil sesi varsayılan gelen arama zil sesiniz olarak ayarlanır.
3. Ekrandan çıkmak için **Ana/Geri** düðmesine dokunun.

## Müzik Dosyalarını Yönetme

### Müziği Eşitleme

Bilgisayarınızdaki ortam dosyalarını akýllý telefonunuzla eşitleyebilirsiniz.

1. Akýllý telefonunuzun açık olduðundan emin olun. Akýllý telefonunuzu mini-USB - USB veri kablosunu kullanarak bilgisayara baðlayın.
2. Ýstendiðinde, **Media Sync'e (Ortam Eşitleme)** dokunun.
3. Bilgisayarınızdaki, **Sync digital media files to this device'y (Dijital ortam dosyalarını bu ayyıtla eşitle)** seçin.
4. Bilgisayar kurulumunuza baðlı olarak elle veya otomatik olarak ortam dosyalarını akýllý telefonunuzla eşitleyebilirsiniz.

## Müzik Aktarma

Müzik dosyalarını bilgisayarınızdan telefonunuzda takýlý microSD kartýna aktarabilirsiniz.

1. Akýllý telefonunuzun açık olduðundan emin olun.

2. Akıllı telefonunuzu mini-USB - USB kablosunu kullanarak bilgisayara bağlayın.
3. Ystendiğinde, bilgisayarınızın akıllı telefonunuzu USB yđđn depolama aygıtı olarak tanıması için **Mass Storage'a (Yđđn Depolama)** dokununuz.
4. Bilgisayarınızda, takılı USB sürücüsünü bulun ve açınız.
5. Müzik dosyalarını bilgisayarınızdan akıllı telefonunuza kopyala ve yapıştır veya sürükleyip bırak işlemlerini kullanarak aktarabilirsiniz.

## Çalma Listesi Oluşturma

1. Müzik ekranında bir kategori seçin.
2. Görünen listede, çalma listesinde bulunmasını istediğiniz sanatçı, albüm veya parçaya gidin.
3. Açılır menüyü açmak için sanatçı, albüm veya parçaya dokununuz ve basılı tutunuz. **Add to playlist'e (Parça listesine ekle)** dokununuz.

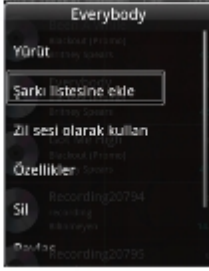

**NOT:** Bu menüyü ayrıca **Yürüt**, **Telefon çalma sesi olarak kullan**, **Özellikler görüntülemek**, **Sil**, **parçalara Paylaş** veya **Ara** işlemi yapmak için de kullanabilirsiniz.

4. Açılan **Add to playlist (Parça listesine ekle)** panelinde, yeni bir çalma listesi oluşturmak için **Yeni** dokununuz veya geçerli çalma listesi veya daha önce oluşturduğunuz diğer çalma listeleri gibi varolan çalma listelerinden birini seçin.



Seçili parçalar çalma listesine eklenir.

## Çalma Listelerini Yönetme

Müzik ekranına gidin ve **Parça listeleri** seçin. Kullanılabilir tüm çalma listeleri görüntülenir.

Çalma listesini seçin ve sonra listedeki parçaları çalmak için **Tümünü çal** sekmesine dokununuz.

5. Bir çalma listesini silmek veya düzenlemek için, açılır menüyü açmak için çalma listesine dokununuz. Çalma listesini silmek için **Sil** dokununuz veya çalma listesini düzenlemek için **Düzenle** dokununuz.



## Videolara Gözetme ve Çalma

1. **Videolar** simgesine dokununuz.

Videolarınızın küçük resim listesinde görüntülenir.



2. Tüm listeyi görüntülemek için parmağınızın listede yukarı ve aşağı kaydırın.
3. Videoyu çalmayı başlatmak için herhangi bir videoya dokununuz.
4. Ekrandan çıkmak için **Ana/Geri** düğmesine dokununuz.

## Videoları Yönetme

### Videoları Sıralama

1. **Sırala** sekmesine dokununuz, sonra videolarınızın sıralamak için **Zamana göre sırala**, **Ada göre sırala** veya **Boyuta göre sırala** dokununuz.



1 Sıralama seçenekleri

2. Ekrandan çıkmak için **Ana/Geri** düğmesine dokununuz.

## Listeden Bir Dosya Silme

1. Açılır menüyü açmak için bir video dosyasına dokununuz ve basılı tutunuz.
2. Video dosyasını silmek için **Sil** dokununuz.
3. Onaylamak için **OK'e (Tamam)** dokununuz.



## Video Dosyası Özelliklerini Görüntüleme

1. Açılır menüyü açmak için bir video dosyasına dokununuz ve basılı tutunuz.
2. Dosya özelliklerini görüntülemek için **Ayrıntılar** dokununuz.

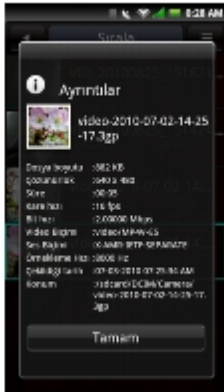

3. Ekrandan çıkmak için **Ana/Geri** düğmesine dokununuz.

## Videoları Paylaşma

1. Açılır menüyü açmak için bir video dosyasına dokununuz ve basılı tutunuz.
2. **Paylaş** dokununuz ve sonra paylaşmak için tercih ettiğiniz uygulamaya dokununuz.

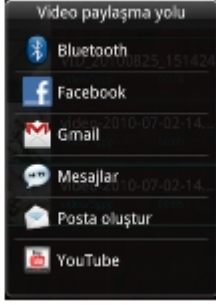

## Video Silme

1. **Seçenekler** menü düğmesine dokununuz ve Sil ekranını açmak için **Çoklu seçim** dokununuz.
2. Silmek istediğiniz videolara dokununuz.



3. **Sil** sekmesine dokununuz ve dosyaları silmek için **OK'e (Tamam)** dokununuz.

## Video Oynatıcısını Kullanma





 **NOT:** En iyi görüntüleme deneyimi için, videolar yalnızca yatay modda oynatılır.

Video oynatıcısını açmak için bir video dosyasına dokununuz.



1	Oynatma kontrolleri
2	Geçen süre
3	Ýlerleme çubuđu
4	Videonun süresi

#### Oynatma Kontrolleri

	Duraklatmak için dokununuz.
	Çalmak için dokununuz.
	Hızlı ileri sarmak için basılı tutunuz. Ýleri sarmayı atlamak için dokununuz.
	Geri sarmak için basılı tutunuz. Geri sarmayı atlamak için dokununuz.

Video oynatıcısından çıkmak için, **Ana/Geri** tuşuna basınız.

## Resim Uygulamasını Kullanma

Bir resmi görüntülemek için, **Resimler** simgesine dokununuz.

### Resimlere Gözetme

Resimleriniz klasörler halinde kategorize edilebilir.



Küçük resimlerini görüntülemek için bir klasöre dokununuz. Tüm listeyi görüntülemek için parmağınızı listede yukarı ve aşağı kaydırınız.

1. Fotoğrafı tam ekran görünümde görüntülemek için dokununuz.
2. Yakınlaştırmak için, parmaklarınızı yakınlaştırmak istediğiniz bölümünde açınız. Uzaklaştırmak için, ekranda parmaklarınızı birbirine yakınlaştırmayınız (bkz. "[Dokunmatik ekran hareketleri](#)").
3. Sonraki veya önceki resmi görüntülemek için parmağınızı sola veya sağa kaydırınız.
4. Ekrandan çıkmak için **Geri** tuşuna basınız.

#### Resimleri Slayt Gösterisi Olarak Görüntüleme

1. Küçük resim görünümünde, **Slayt gösterisi** dokununuz.



2. Slayt gösterisi sırasında çalacak bir ses dosyasını seçin veya **Slayt gösterisi için müzik yok** seçin.
3. Slayt gösterisini durdurmak için ekrandaki bir yere dokununuz.
4. Ekrandan çıkmak için **Geri** tuşuna basınız.

## Resim Dosyalarını Yönetme

### Resim Silme

1. Resim seçenekleri menüsünü açmak için silmek istediğiniz resmin küçük resmine dokununuz ve basılı tutunuz.
2. Resmi silmek için **Sil** dokununuz.
3. Onaylamak için **OK'e (Tamam)** dokununuz.

### Resmi Düzenleme

1. Küçük resim görünümünde, düzenlemek istediğiniz resme dokununuz ve basılı tutunuz.
2. Açılır menüde, bir dizi düzenleme işlevine erişmek için **Edit picture'a** (Resmi düzenle) dokununuz.



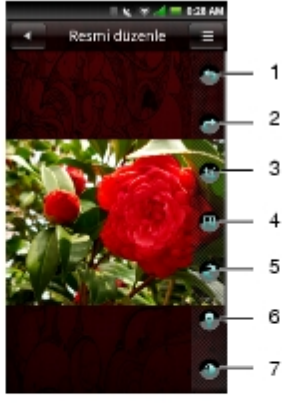

(Aşağı kaydırma)



1	Saatin tersi yönünde döndür simgesi
2	Saat yönünde döndür simgesi
3	Kırpma simgesi
4	Yeniden boyutlandırma simgesi
5	Tersine çevir simgesi
6	Parlaklık simgesi
7	Kontrast simgesi
8	El yazıcı simgesi
9	Görüntüler simgesi

Resmi 90° saatin tersi yönünde döndürmek için **Saatin tersi yönünde döndür** simgesine dokununuz.

Resmi 90° saat yönünde döndürmek için **Saat yönünde döndür** simgesine dokununuz.

Kırpma işlevini etkinleştirmek için **Kırp** simgesine dokununuz. Resmin kırpılmak istediğiniz bölümünü seçmek için parmağınızı ekran boyunca kaydırın. Kırpılan resmi görmek için **Bitti** dokununuz.

Resmin boyutunu değiştirmek için **Yeniden Boyutlandır** simgesine dokununuz. Geniçlik ve yüksekliği girin ve sonra **OK**'e (Tamam) dokununuz.

Resmi tersine çevirmek için **Tersine çevir** simgesine dokununuz.

Parlaklık ayarını ayarlamak için **Parlaklık** simgesine dokununuz. Parlaklığı ayarlamak için kaydırıcıyı sürükleyin.

Kontrast ayarını ayarlamak için **Kontrast** simgesine dokununuz. Kontrastı ayarlamak için kaydırıcıyı sürükleyin.

Resim üzerine **El yazıcı** simgesine dokununuz kişisel bir mesaj eklemek için.

Resme ek görüntüler eklemek için **Görüntüler** simgesine dokununuz.

3. Düzenlenen resmi yeni bir kopya olarak kaydetmek için **Kaydet** dokununuz.

#### Resimleri Paylaşma

1. Küçük resim görünümünde, paylaşmak istediğiniz resme dokununuz ve basılı tutunuz.

2. Açılır menüde, **Paylaş** dokununuz ve paylaşmak için tercih ettiğiniz uygulamayı seçin.





**NOT:** Daha fazla seçenek görüntülemek için aşağı kaydırmanız gerekebilir.

## Resim Ayarlarını Değiştirme

Resim ayarlarını açmak için, **Options (Seçenekler)** menü düğmesine dokununuz, sonra **Settings'i (Ayarlar)** seçin.



Aşağıdaki ayarlar kullanılabilir:

**Küçük resim boyutu** — Büyük veya Küçük resim görüntüleme boyutları arasında seçim yapabilirsiniz.

**Resim sırala** — Resimleri en yeni resim ilk önce veya en yeni resim en son şekilde sıralamayı seçebilirsiniz.

**Silmeleri onayla** — Resimleri telefon belleğinden ve microSD karttan silmeden önce onaylama istiyorsanız bu ayarı etkinleştirin.

**Slayt gösterisi aralığı** — Her slaydın ne kadar süre oynatılacağını seçer. Kullanılabilir seçenekler şunlardır: **2, 3** veya **4 saniye**.

**Slayt gösterisi geçişi** — Bir slayttan diğerine geçerken kullanılacak efekti seçin. Kullanılabilir seçenekler şunlardır: **Belirme ve Silinme, Slayt sola-sağa, Slayt yukarı-aşağı ve Rastgele seçim**.

**Slayt gösterisini tekrarla** — Slayt gösterisini birden fazla oynatmak için bu ayarı etkinleştirin.

**Karışık slaytlar** — Slayt gösterinizdeki resimleri karıştırmak için bu ayarı etkinleştirin.

---

## Video Düzenleyicisi'ni Kullanma

Kendi videolarınızı yapmak için **Video Editor'ü (Video Düzenleyicisi)** kullanın.

### Film Peridini Kullanma

1. Video Editor (Video Düzenleyicisi) ekranını açmak için **Video Düzenleyicisi** simgesine dokununuz.
2. Video Editor (Video Düzenleyicisi) menüsünden **Film Peridi** dokununuz.

3. **Ortam Seç** sekmesine dokunun.
4. Film peridinize eklemek istediğiniz görüntülere dokunun.

 **NOT:** Tüm görüntüleri eklemek için **Tümünü seç** simgesine dokunun.

5. **Tamam** sekmesine dokunun.
6. Storyboard (Film peridi) menüsünde, müzik eklemek, ek görüntüler eklemek, metin eklemek ve videoyu önizlemek için ekranın altındaki simgelere dokunun.
7. Görüntünün zaman süresini uygulamak için belirli bir görüntüye dokunun, ses çöğaltma ekleyin, altyazı uygulayın, geçiş uygulayın veya bir görüntü efekti uygulayın.
8. Dosyayı önizledikten sonra aşağıdakilerden birini yapın:

Ek düzenlemeler yapmak için ekranın üstünde bulunan **Ana/Geri** düğmesine dokunun.

Video düzenlemeyi tamamlamak için **Kaydet** sekmesine dokunun. Dosya bilgileri kaydedilen dosyanın yerini gösterir.

## Music Movie'yi (Müzik Film) Kullanma

1. Video Düzenleyicisi ekranını açmak için **Video Düzenleyicisi** simgesine dokunun.
2. Video Düzenleyicisi menüsünden **Music movie'ye (Müzik film)** dokunun.
3. Arka plan bağlantısının görüntülediği yerde ekranın ortasına doğru döndürerek filmin arka planına dokunun.
4. **Fotoğrafları seç** sekmesine dokunun.
5. Film peridinize eklemek istediğiniz görüntülere dokunun.

 **NOT:** Tüm görüntüleri eklemek için **Tümünü seç** simgesine dokunun.

6. **Fotoğrafları düzenle** sekmesine dokunun.
7. BGM'yi ayarlayın ve sonra **BGM'yi Ayarla** sekmesine dokunun.
8. Akıllı telefonunuzdaki kullanılabilir ses dosyalarından müziğe dokunun ve sonra **Uygula** sekmesine dokunun.
9. **Film bağlantı ekle** sekmesine dokunun.
10. Metin eklemek için arka planın ortasına dolun.
11. Metin girip çubuğuna dokunun.
12. İstenen bağlantı girin ve sonra **Bitti** dokunun.
13. **Tamam** sekmesine dokunun.
14. Ekranın altındaki seçenekler metin boyutunu, stili, rengi değiştirmenizi ve metin girmenizi sağlar.
15. **Önizle** sekmesine dokunun ve sonra orta oka dokunun.
16. Dosyayı önizledikten sonra aşağıdakilerden birini yapın:

Ek düzenlemeler yapmak için ekranın üstünde bulunan **Ana/Geri** düğmesine dokunun.

Video düzenlemeyi tamamlamak için **Kaydet** sekmesine dokunun. Dosya bilgileri kaydedilen dosyanın yerini gösterir.

## Otomatik Kesmeyi Kullanma

1. Video Editor (Video Düzenleyicisi) ekranını açmak için **Video Düzenleyicisi** simgesine dokunun.

2. Video Editor (Video Düzenleyicisi) menüsünden **Otomatik kesme** dokunun.
3. Arka plan baplyđynyn görüntülediđi yerde ekranyn ortasyna dođru döndürerek filmin düzenleme stiline dokunun.
4. **Ortam seç** sekmesine dokunun.
5. Uzunluđunu düzenlemek için videoya dokunun.
6. **Önizle** sekmesine dokunun ve sonra orta oka dokunun.
7. Çubuđu videoyu durdurmak istediđiniz yere sürükleyin.
8. **Kaydet** sekmesine dokunun. Dosya bilgileri kaydedilen dosyanyn yerini gösterir.

## Kamerayý Kullanma

Kamerayý fotođraf ve video klipleri çekmek için kullanabilirsiniz.

Kamerayý etkinleştirmek için, Kamera tuşuna basýn ve 3 - 4 saniye basýlý tutun veya **Kamera** simgesine dokunun. Kamera ekraný yatay görünümde görüntülenir.

### Kamera Modu



1	Ayarlar simgesi
2	Flap
3	Pozlama telafisi ayary simgesi
4	Zamanlayýcý simgesi
5	Zum simgesi
6	Fotođraf galerisine git
7	Yakala simgesi
8	Video kaydediciye geç
9	Geri simgesi

Kamerayý kullanma

- Görüntülere odaklanma için **Kamera** tuşuna yarým basýn.
- **Kamera** tuşuna tam basýn veya fotođraf çekmek için **Yakala** simgesine dokunun.
- **Görüntü boyutu**, **Beyaz Dengesi (WB)**, **Renk tonu**, **Kontrast**, **Keskinlik**, **Doygunluk**, **Cođrafi Etiketleme** (bkz. [Cođrafi Etiketleme'yi Etkinleřtirme](#)), **Sýra** ve **Kýlavuz Görünümü** (Kýlavuz Görünümü'nü görmek için apađý kaydýrýn) ödesini ayarlamak için **Ayarlar** simgesine dokunun.
- Flapý açmak veya kapatmak için **Flap** simgesine dokunun.
- Pozlama telafisini ayarlamak için **Pozlama telafisi ayary** simgesine dokunun.
- Zamanlayýcýyy ayarlamak için **Zamanlayýcý** simgesine dokunun.
- Zumu ayarlamak için **Zum** simgesine dokunun.
- Çektiđiniz fotođraflary görüntülemek için **Fotođraf galerisine git** simgesine dokunun.

- Video kaydedici moduna geçmek için **Video kaydediciye geç** simgesine dokununuz.
- Kamera ekranından çıkmak için **Geri** simgesine dokununuz.

## Coğrafi Etiketleme'yi Etkinleştirme

Coğrafi Etiketleme bir resme GPS koordinatlarını eklemenizi sağlar.

**NOT:** Coğrafi Etiketleme, en iyi gökyüzünün net olarak görülebildiği dış ortamda çalışır.

1. Kamera ekranında, **Ayarlar** simgesine dokununuz ve sonra **Coğrafi Etiketleme** dokununuz.
2. **On'a (Açık)** dokununuz. GPS hizmeti bağlantısında, GPS simgesi lokasyonun sabitlendiğini belirten bir **x** görüntüler.

**NOT:** GPS'e bağlanmak en fazla 1 dakika sürer.

## Video Kayıt Modu



1	Ayarlar simgesi
2	Pozlama telafisi ayarı simgesi
3	Süre
4	Zum simgesi
5	Video galerisine git
6	Yakala simgesi
7	Kamera moduna geç
8	Geri simgesi

## Video kaydediciyi kullanma

- Videoları kaydetmeye başlamak için **Kamera** tuşuna basın veya **Yakala** simgesine dokununuz, kaydı durdurmak için yeniden basın.
- **Beyaz Dengesi (WB)**, **Sessiz** ve **Video Kalitesi** ayarlamak için **Ayarlar** simgesine dokununuz.
- Pozlama telafisini ayarlamak için **Pozlama telafisi ayarı** simgesine dokununuz.
- Maksimum süreyi ayarlamak için **Süre** simgesine dokununuz.
- Zumu ayarlamak için **Zum** simgesine dokununuz.
- Kayıtlı videoları oynatmak için **Video galerisine git** simgesine dokununuz.
- Kamera moduna geçmek için **Kamera moduna geç** simgesine dokununuz.
- Video kaydedici ekranından çıkmak için **Geri** simgesine dokununuz.

## Kaydedici Uygulamasını Kullanma

Kaydedici özelliği sesli notlar yakalamayı sağlar. Kaydedici'yi açmak için **Kaydedici** simgesine dokununuz.



1	 Kaydý baþlat simgesi
2	 Kaydý durdur simgesi

#### Recorder'y (Kaydedici) Kullanma

Kaydý baþlatmak için **Kaydý baþlat** simgesine dokunun.

Kaydý veya oynatmayý durdurmak için **Kaydý durdur** simgesine dokunun.

**Kaydet** sekmesine dokunun, otomatik olarak verilen dosya adýný düzenleyin ve dosyayý kaydetmek için .amr dosya uzantýsýný koruyun. Ses dosyasýna gzetmek ve amak için, **Dosya Yneticisi** simgesine dokunun.

Kayýtlý dosyayý paylaþmak veya atmak için **Seenekler** men dðmesine dokunun.

---

[Back to Contents Page](#)

# Google Uygulamalarıný Kullanna

- [Gmail](#)
- [Maps](#)
- [Places](#)
- [Market](#)
- [Talk](#)
- [Navigasyon](#)

Akıllý telefonunuz önceden yüklü Google uygulamalarıyla gelir.

## Gmail

**Gmail**, Google'ın Web tabanlı e-posta hizmetidir. Gmail aygıtınızda önceden yapılandırılmıþ olarak gelir. Aygıtınızdaki Gmail hesabınızy Web'deki Gmail hesabınızla eþitleyebilirsiniz.

## Gmail Hesabý Kurma

- Gmail ekranını açmak için **Gmail**'e dokunun.
- Gmail'i kurmak için ekrandaki yönergeleri izleyin.
- Oturum açtıđınızda, Gmail hesabınızdan e-postalar okumaya ve göndermeye başlayabilirsiniz.

 **NOT:** Oturum açtıđınızda, Market ve Talk'ta da oturum açmıþ olursunuz.

## Google Hesaplarını Yönetme

- Ayarlar ekranını açmak için **Settings'a (Ayarlar)** dokunun.
- Data synchronization'ye (Veri eþitleme)** dokunun.
- Aþađdakilerden birine dokunun:

**Background data (Arka plan verisi)** — Uygulamanın otomatik olarak herhangi bir zamanda verileri eþitlemesini, göndermesini ve almasını etkinleþtirin.

**Auto-sync (Otomatik eþitleme)** — Verileri otomatik olarak eþitlemek için uygulamalara dokunun.

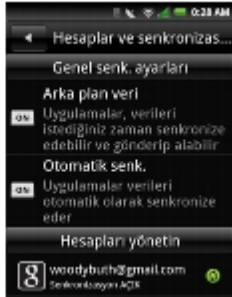

**Manage accounts (Hesapları yönet)** — Gmail hesabınızy yönetmek için dokunun.

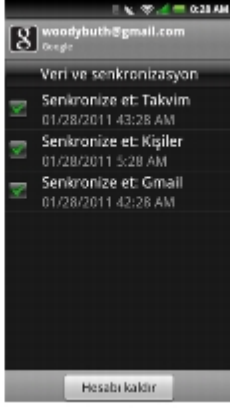

## Maps

**Maps** lokasyonunuzu görüntülemenizi, arkadaşlarınızın izlemenizi, yerler bulmanızı, trafik olaylarını görüntülemenizi ve hedefinize yönleri görüntülemenizi sağlar.

## Yerleri Arama

1. Maps ekranını açmak için **Maps'e** dokununuz.
2. **Options (Seçenekler)** tuşuna basınız ve sonra **Search'ya (Ara)** dokununuz.
3. Metin kutusuna aradığınız yeri giriniz ve sonra aramayı başlatmak için arama simgesine dokununuz.
4. Yer bulunduğunda, haritada arandığı simgesi ve bir belirtme çizgisi görünür. Birden fazla arama sonucu bulunduğunda, daha fazla arandığı simgesi görünür ve lokasyonunuza en yakın olana göre alfabetik olarak etiketlenirler.



1	Belirtme çizgisi
2	Sonuçlar simgesi
3	Yakınlaştırmaya simgesi
4	Uzaklaştırmaya simgesi
5	Arandığı simgesi

## Yönleri Alma

1. Google Maps ekranını açmak için **Maps** simgesine dokununuz.
2. **Options (Seçenekler)** tuşuna basınız ve sonra **Directions'a (Yönet)** dokununuz.



1	Starting point (Başlangıç noktası)
2	Ending point (Bitiş noktası)
3	Yön simgeleri Sürüş yönleri Transit yönleri Motosiklet yönleri Yürüme yönleri
4	Go (Git) simgesi
5	Nokta seçin simgesi (bitiş)
6	Nokta seçin simgesi (başlangıç)

3. Başlangıç noktasını ve bitiş noktasını girin veya ilgili **Nokta seçin** simgesine dokunun ve bir seçeneği seçin.
4. Bir yönler simgesine dokunun.
5. Yönleri görüntülemek için **Go'ya (Git)** dokunun.

Aşağıdakilerden birini yapmak için **Options (Seçenekler)** tuşuna basın:

- **Show on map (Haritada göster)** — Haritada yönleri görüntülemek için dokunun.
- **Reverse (Ters)** — Yönleri tersine çevirmek için dokunun.
- **Update route (Rotayı güncelle)** — Rotayı güncellemek için dokunun.

## Harita Modlarını Değiştirme

1. Google Maps ekranını açmak için **Maps** simgesine dokunun.
2. **Options (Seçenekler)** tuşuna basın ve sonra **Layers'a (Katmanlar)** dokunun.
3. Bir mod seçeneğine dokunun:

**Traffic (Trafik)** — Haritayı gerçek zamanlı trafik bilgileriyle görüntüleyin.

**Satellite (Uydu)** — Google Earth'ün kullandığıyla aynı uydu verilerini görüntüleyin.

**Terrain (Arazi)** — Haritayı geçerli görünümün 3B yükseltilmiş halinde görüntüleyin.

**Buzz** — Maps'te gösterilen lokasyondan gönderilen yorumları okuyun.

**Latitude** — Arkadaşlarınızın konumlarını görüntüleyin ve kendi konumunu paylaşın.

**More Layers (Diğer Katmanlar)** — **My Maps (Haritalarım)**, **Bicycling (Motosikletle Dolaşma)**, **Wikipedia (Vikipedi)**, **Transit Lines (Transit Hatları)** ve **Favorite Places (Favori Yerler)** öğelerini içeren diğer katmaları ekleyin.

## Lokasyonunuzu Bulma

1. Maps ekranını açmak için **Maps** simgesine dokunun.



2. **Options (Seenekler)** tuşuna basýn ve sonra haritadaki lokasyonunuzu görüntülemek için **My Location'a (Lokasyonum)** dokunun.

## Latitude'u Kullanma

**Latitude**, arkadaşlarınızın lokasyonunun izini tutmanızı ve kendi lokasyonunuzu onlarla paylaşmanızı sağlar.

Latitude'a erişmenin iki yolu vardır:

1. Panel 2'de önceden yüklü Maps uygulaması içinden.
2. Ya da doğrudan Panel 4'te önceden yüklü Latitude uygulaması içinden.

### Yık Kez Latitude'a Katılma

1. Maps ekranını açmak için **Maps** simgesine dokunun.
2. **Options (Seenekler)** tuşuna basýn ve sonra **Join Latitude'e (Latitude'a Katıl)** dokunun.
3. Lokasyonunuzu arkadaşlarınızla paylaşmak için **Allow & Share'e (Yzin Ver ve Paylaş)** dokunun ve Google Latitude Hüküm ve Koşullarını kabul edin.

### Arkadaşlar Ekleme

1. Maps ekranını açmak için **Maps** simgesine dokunun.
2. **Options (Seenekler)** tuşuna basýn ve sonra Latitude ekranını açmak için **Latitude'a** dokunun.
3. **Friends (Arkadaşlar)** sekmesinde, **Options (Seenekler)** tuşuna basýn ve sonra **Add friends'e (Arkadaşlar ekle)** dokunun.
4. Aşağıdakilerden birine dokunun:

**Select from Contacts (Kişilerden Seç)** — Bu seçeneği Kişiler listenizden arkadaşlar eklemek için seçin.

**Add via email address (E-posta adresi yoluyla ekle)** — Bu seçeneği eklemek istediğiniz arkadaşınızın E-posta adresini girmek için seçin.

5. Paylaşma isteği göndermek için **Add friends'e (Arkadaşlar ekle)** dokunun.
6. Haritalar ekranına geri dönmek için, **Options (Seenekler)** tuşuna basýn ve sonra **Show map'e (Haritayı göster)** dokunun.

### Güncellemeleri Görüntüleme

1. Maps ekranını açmak için **Maps** simgesine dokunun.
2. **Options (Seenekler)** tuşuna basýn ve sonra Latitude ekranını açmak için **Latitude'a** dokunun.
3. Güncellemeleri görüntülemek için **Updates (Güncellemeler)** sekmesine dokunun.

Mesajları göndermek için mesajınızı **Shout out (Bağır)** kutusuna girin ve sonra **Post update'e (Güncellemeyi gönder)** dokunun.

Lokasyonunuzu değiştirmek için, **Change'e (Değiştir)** dokunun ve sonra bir lokasyon seçin.

Bildirimleri açmak veya kapatmak için, **Options (Seenekler)** tuşuna basýn ve sonra **Notification On (Bildirim Açık)** veya **Notification off'a (Bildirim Kapalı)** dokunun.

### Latitude'u Yenileme

1. Maps ekranını açmak için **Maps** simgesine dokunun.
2. **Options (Seenekler)** tuşuna basýn ve sonra Latitude ekranını açmak için **Latitude'a** dokunun.
3. **Options (Seenekler)** tuşuna basýn ve sonra Arkadaşlar listesi ve güncellemeleri yenilemek için **Refresh'e (Yenile)** dokunun.

## Places

**Places**, yakýnlardaki Restoran, Otel ve Benzin Ýstasyonlarý gibi yerleri kolayca bulmanýzý sađlar.

1. Places ekranýný açmak için **Places** simgesine dokunun.

**Places** ana ekraný görünür.



2. Bulmak istediđiniz ip yeri türüne dokunun (örn. Restoran).

Listelenmeyen bir ip yerini aramak istiyorsanız, ip yeri türünü (Market) veya ip yeri adýný (Wal-mart) girin ve arama sembolüne dokunun.



## Market

**Market** oyun, zil sesleri ve diđer uygulamalarý akýllý telefonunuza indirmeyi sađlar.

1. Market ekranýný açmak için **Market** simgesine dokunun.
2. Market'i ilk kez kullanýrken, Android Market Hüküm ve Koşullarýný okuyun ve kabul edin. Devam etmek için **Accept**'e (Kabul Et) dokunun.

**Android Market** ana ekraný görünür.



**NOT:** Android Market'e erişmeden önce, Google hesabınızda oturum açın veya yeni bir hesap oluşturun.

## Market'i Kullanma

Kullanılabilir uygulamaları görüntülemek için bir kategoriye dokunun. Market'e eklenen en son uygulamaları popülerliğe veya tarihe göre görüntüleyebilirsiniz.

**NOT:** Yeni uygulamalar her gün eklenir. En son uygulamalar için Market'i sık sık kontrol edin.

### Uygulamaları İndirme

1. Market ekranını açmak için **Market** simgesine dokunun.
2. Bir kategoriye dokunun, sonra kullanılabilir uygulamaları görüntülemek için seçimlere gözetin.
3. Uygulamanın kısa bir açıklaması için uygulamaya dokunun.
4. İndirmek için, **Install'a (Yükle)** dokunun ve sonra **OK'e (Tamam)** dokunun.

**NOT:** İndirme işlemi Connection Manager'ın (Bağlantı Yöneticisi) Notifications (Bildirimler) alanından kontrol edebilirsiniz.

Uygulama başarıyla bir şekilde yüklendiğinde, uygulama simgesi Telefon Ekranı Panelinde görünür.

Uygulamaya ayrıca **Market** simgesine dokunarak ve sonra **Downloads'a (İndirilenler)** dokunarak da erişebilirsiniz.

### Uygulamaların Yüklemesini Kaldırma

1. Market ekranını açmak için **Market** simgesine dokunun.
2. **Downloads'a (İndirilenler)** dokunun.
3. Kaldırılacak uygulamaya dokunun.
4. **Uninstall'a (Kaldır)** dokunun.

### İndirilen Uygulamaları Görüntüleme

**Downloads'dan (İndirilenler)**, bir uygulamayı görüntüleyebilir, açabilir ve kaldırabilirsiniz.

1. Market ekranını açmak için **Market** simgesine dokunun.
2. İndirilen tüm uygulamaları görüntülemek için **Downloads'a (İndirilenler)** dokunun.

### Uygulamaları Arama

Belirli bir uygulamayı veya belirli bir aracı aramak için, bir uygulamayı bulmak için anahtar sözcükleri arayın.

1. Market ekranını açmak için **Market** simgesine dokunun.
2. **Search'e (Ara)** dokunun.
3. Aranacak anahtar sözcükleri girin.

# Talk

Çevrimiçi arkadaşlarınızla sohbet etmek ve anlık mesaj göndermek için **Talk'u** kullanın.

**NOT:** Talk'u ilk kez kullanırken bir hesap açmanız gerekir. Kurulumu tamamlamak için ekrandaki yönergeleri izleyin.

Talk ekranını açmak için **Talk** simgesine dokununuz.



Oturum açtığınızda Durumunuzu "Status message" (Durum Mesajı) alanını güncelleyerek güncelleyebilirsiniz.

## Arkadaşlarınızı Yönetme

Arkadaş listesi ekranındaki arkadaşlar çevrimiçi durumlarına göre sıralanırlar ve alfabetik olarak listelenirler.

Arkadaşlar Listesini Görüntüleme

1. Talk ekranını açmak için **Talk** simgesine dokununuz.
2. **Options (Seçenekler)** tuşuna basınız ve sonra **All friends'e (Tüm arkadaşlar)** dokununuz.

Yalnızca sık sohbet ettiğiniz arkadaşlarınızı görüntülemek için, **Most popular'a (En Popüler)** dokununuz.

Yeni Arkadaşlar Ekleme

1. Talk ekranını açmak için **Talk** simgesine dokununuz.
2. **Options (Seçenekler)** tuşuna basınız ve sonra **Add friend'e (Arkadaş ekle)** dokununuz.
3. Ekleme istediğiniz kişinin Talk Kimliği'ni veya Gmail adresini girin.
4. **Send invitation'a (Davetiye gönder)** dokununuz.

Arkadaşları Engelleme

1. Talk ekranını açmak için **Talk** simgesine dokununuz.
2. Arkadaşlar listesi ekranında, engellemek istediğiniz arkadaşınızın adına dokununuz ve basılı tutun.
3. **Block friend'e (Arkadaş engelle)** dokununuz.
4. O arkadaş engellenen arkadaşlar listesine eklenir.

Arkadaşların Engelini Kaldırma

1. Talk ekranını açmak için **Talk** simgesine dokununuz.
2. **Options (Seçenekler)** tuşuna basınız ve sonra **Blocked'a (Engellendi)** dokununuz.
3. Blocked Friends list (Engellenen Arkadaşlar listesi) ekranında, engelini kaldırmak istediğiniz arkadaşınızın adına dokununuz.

dokunun.

4. Onaylamak için **OK'e (Tamam)** dokunun.

### Davetiyeleri Görüntüleme

Arkadaşlar listesi ekranında, **Options (Seçenekler)** tuşuna basın ve sonra **Invites'e (Davet Et)** dokunun. Bekleyen davetiyeler ekranı, gönderdiğiniz tüm sohbet davetiyelerini görüntüler.

## Talk Ayarlarını Yapılandırma

1. Talk ekranını açmak için **Talk** simgesine dokunun.
2. **Options (Seçenekler)** tuşuna basın ve sonra **More (Diğer) > Ayarlar** öðesine dokunun.

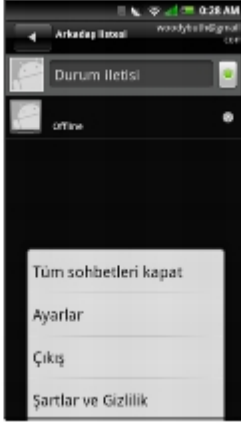

3. Ayarları değiştirmek için aşağıdakilerden birine dokunun:

**Automatically sign in (Otomatik olarak oturum aç)** — Akıllı telefonunuzu her açıldığında Talk'ta otomatik olarak oturum açmayı seçebilirsiniz.

**Mobile indicator (Mobil gösterge)** — Arkadaşlarınızın mobil IM kullandığını görmelerine izin vermeyi seçebilirsiniz.

**Automatic away-status (Otomatik dýþarıda durumu)** — Ekranınız kapandığında arkadaşlarınızın sizi "dýþarıda" olarak görmelerine izin vermeyi seçebilirsiniz.

**Clear search history (Arama geçmiþini temizle)** — Talk arama geçmiþini silmeyi seçebilirsiniz.

**IM notifications (IM bildirimleri)** — Yeni bir anlık mesaj (IM) alındığında durum çubuğunda bildirim görüntülemeyi seçebilirsiniz.

**Select ringtone (Zil sesi seç)** — Akıllı telefonun yeni anlık mesaj (IM) alındığında zil sesi çýkarmasını etkinleştirmeyi seçebilirsiniz. Ýstlenen zil sesini seçin ve seçimi onaylamak için **OK'e (Tamam)** dokunun.

**Vibrate (Titret)** — Yeni anlık mesaj (IM) alındığında akıllı telefonun titretmesini istiyorsanız seçin.

## Navigasyon

**Navigation (Navigasyon)** hedefinize ulaşmanız için yol tarifini gösterir.

## Navigasyonu Kullanma

1. Navigation (Navigasyon) ana ekranını açmak için **Navigation (Navigasyon)** simgesine dokunun.

 **NOT:** Bu uygulama Google lokasyon hizmetine baðlı olduðu için, Google'ın anonim bilgileri toplamasına izin vermeniz gerekir.

2. "Terms and Condition"ý (Hüküm ve Koşullar) kabul etmek için **Accept'e (Kabul Ediyorum)** dokunun.

Uygulama lokasyonunuzu bulacaktır.

3. Lokasyonunuz bulunduğunda bunları yapabilirsiniz:

**Speak Destination (Hedefi Söyle)** — Otomatik ses tanıma sistemiyle hedefinizi bulur.

**Type Destination (Hedefi Yaz)** — Hedefinizin yol tarifini aramak için ekran klavyesini kullanarak hedefinizi girin.

**Starred items (Yıldızlı öğeler)** — Google Maps'te oturum açtığınızda kolaylıkla görmek için haritada bir konumu yıldızlayabilirsiniz.

## Yönleri Alma

1. Navigasyon ekranında, **Speak Destination'a (Hedefi Söyle)** dokunun.
2. Bu uygulamayı ilk kez kullanırken, **Voice guidance (Ses kılavuzu)** uygulamasını da yüklemeniz gerekir. Kurulumu tamamlamak için ekrandaki yönergeleri izleyin.

 **NOT:** Ses kılavuzu Android Market tarafından desteklenir.

3. Yüklendiğinde adresi söyleyin. İstenirse, öneriler listesinde hedefe dokunun.

 **NOT:** Hedef **Type Destination (Hedefi Yaz)** veya **Contacts (Kıpiller)** seçeneği kullanılarak da yazılabilir.

4. Rotanız mavi renkte çizilmiş halde bir harita açılır ve sonraki dönüpünüz en üstte açıklanır.

Yol tarifi için harita rotası kılavuzunu açmak için, **Menu (Menü)** simgesine dokunun.

---

[Back to Contents Page](#)

# Uygulamaları Kullanma

- [Mesajlaşma](#)
- [Quickoffice](#)
- [Takvim](#)
- [Çalar Saat](#)
- [Hesap Makinesi](#)
- [Dosya Yöneticisi](#)
- [Notlar](#)
- [Görevler](#)
- [Dünya Saati](#)
- [Arama](#)
- [STK \(SIM Uygulama Araç Takımı\) Uygulamaları](#)
- [Yedekleme](#)
- [Uygulamaları Yönetme](#)

Bu bölüm akıllı telefonunuzda yüklü olan uygulamalar hakkında bilgiler sağlar.

## Mesajlaşma

Mesajlaşma uygulamasını kullanarak metin mesajı gönderip alabilirsiniz. Mesajlaşma'yı açmak için **Messaging (Mesajlaşma)** simgesine dokununuz.

## Kiilere Mesaj Gönderme

1. Mesajlaşma ekranını açmak için **Messaging (Mesajlaşma)** simgesine dokununuz.
2. Oluştur ekranını açmak için **New Message'a (Yeni Mesaj)** dokununuz.
3. Kiiler'i açmak için **Select Contacts (Kiiler Seç)** simgesine dokununuz ve sonra mesaj göndermek istediğiniz kiilerin yanında görünen onay kutularına dokununuz. Numarayı doğrudan girmek için, **To (Kiiler)** alanına dokununuz ve kiilerin numarasını giriniz.



1	Kiiler simgesini seçin
---	------------------------

4. Mesajınızı giriniz.
5. Resim ekleme gibi diğer seçenekler için, **Options (Seçenekler)** menü düğmesine dokunarak seçenekler menüsünü açınız ve mevcut seçeneklerden birine dokununuz.



1 Seçenekler menüsü

6. Mesajınızı göndermek için **Send'e (Gönder)** dokununuz.

## Mesajı Yanıtlama

1. Mesajlaşma ekranını açmak için **Messaging (Mesajlaşma)** simgesine dokununuz.
2. Birden fazla konuşma varsa, istediğiniz konuşmaya dokununuz.
3. Yanıt vermek için bir balona dokununuz.



4. Mesajınızı giriniz.
5. Mesajınızı göndermek için **Send'e (Gönder)** dokununuz.

## Okunmamış Mesajları Okuma

**Unread Messages (Okunmamış Mesajlar)** simgesi Mesajlaşma listenizdeki kişilerden alınmış ve okunmamış mesajlar olduğunu gösterir. Mesajları okumak için okunmamış mesaj olan kişilere dokununuz.





1	Okunmamış mesaj simgesi
---	-------------------------

## Mesajları Görüntüleme

Mesajları **Conversation View (Konuşma Görünümü)** veya **Message View (Mesaj Görünümü)** ekranında görüntüleyebilirsiniz. Görünümü değiştirmek için, **Options (Seçenekler)** menü düğmesine dokunun ve sonra **Conversation View'ne (Konuşma Görünümü)** veya **Message View'ne (Mesaj Görünümü)** dokunun, sonrada bir mesaja dokunun.

Konuşma Görünümü ekranında, mesajlar, gruplandırılmış konuşma veya bir kişiye gönderilmiş veya kişiden alınmış mesaj zinciri şeklinde listelenir.

Mesaj Görünümü ekranında, mesajlar, mesaj klasörüne göre sıralanabilir.



1	Konuşma Görünümü
2	Mesaj Görünümü

## Mesaj Görünümü'nü Kullanma

1. Mesajlaşma ekranını açmak için **Messaging (Mesajlaşma)** simgesine dokunun.
2. **Options (Seçenekler)** menü düğmesine dokunun ve sonra **Message View'a (Mesaj Görünümü)** dokunun.
3. **Options (Seçenekler)** menü düğmesine dokunun ve sonra **Folder View'a (Klasör Görünümü)** dokunun.
4. Mesajlarınızı okumak için **Inbox (Gelen Kutusu)**, **Outbox (Giden Kutusu)**, **Sent (Gönderilmiş)**, **Drafts (Taslaklar)** veya **SIM Card (SIM Kartı)** gibi bir klasöre dokunun.



## Mesajlaşma Ayarları

Bu bölüm **Teslim raporları**, **Okundu raporu isteme**, **Otomatik al** ve **Ýmza** dahil olmak üzere Mesajlaşma Ayarları hakkında bilgi sağlar.

Mesajlaşma ayarlarınızy düzenlemek için, Mesajlaşma ekranında **Options (Seçenekler)** menü düğmesine dokununuz ve **Settings'e (Ayarlar)** dokununuz.

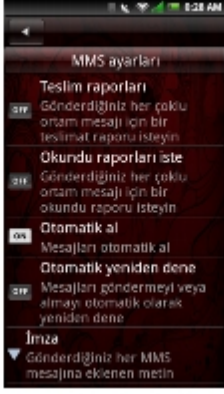

Aşağıdaki ayarlar kullanılabilir:

**Teslim raporları**

Gönderdiğiniz her mesaj için bir teslim raporu almak istiyorsanız bunu seçin.

**Okundu raporu isteme**

Gönderdiğiniz her mesaj için bir okundu raporu almak istiyorsanız bunu seçin.

**Otomatik al**

Mesajları otomatik olarak almak için bunu seçin.

**Otomatik yeniden dene**

Mesajları göndermeyi ve almayı otomatik olarak yeniden denemek için bunu seçin.

**Ýmza**

Mesajlarınızın sonuna imza eklemek için bu ayarı seçin. Ýmza gönderdiğiniz her MMS mesajına eklenir.



Bittiğinde kaydedip çıkmak için **OK'e (Tamam)** dokununuz.

## Quickoffice

**Quickoffice**, microSD kartınızdaki veya E-posta ile indirilen Word dosyalarını, Excel elektronik tablolarını, PowerPoint sunularını ve PDF dosyalarını açmanızı ve görüntülemenizi sağlar.

1. Quickoffice ekranını açmak için **Quickoffice** simgesine dokununuz.
2. Bir konum kaynağına dokununuz.
3. Görüntülenecek dosyayı bulun ve dokununuz.

# Takvim

Takvim bir tarihe veya saate randevu veya belirli bir görev gibi olaylar atamanızı ve olayları size hatırlatan anımsatıcılar almanızı sağlar. Olaylarınızı sürekli bir liste halinde, güne göre, haftaya göre veya aya göre görüntüleyebilirsiniz. Takvim'i açmak için **Calendar (Takvim)** simgesine dokununuz.



## Takvimi Kullanma

Yeni Olay Ekleme

1. Takvim'i açmak için **Calendar (Takvim)** simgesine dokununuz.
2. **Options (Seçenekler)** menü düğmesine dokununuz ve sonra Olay ayrıntılarını açmak için **New event'e (Yeni olay)** dokununuz veya takvimde bir tarih veya saat seçiniz.



3. Olayın süresini seçiniz.
4. Olay ayrıntılarını görmek ve girmek ve anımsatıcı ayarlamak için ekranda yukarı doğru kaydırma hareketi yapınız.
5. Kaydedip çıkmak için **Save (Kaydet)** sekmesine dokununuz.

Olayı Düzenleme

Bir olayı düzenlemek için, olaya dokunarak ayrıntılarını görüntüleyiniz, **Options (Seçenekler)** menü düğmesine dokununuz ve sonra Olayı düzenle'ye dokununuz.

Ekrandan çıkmak için **Ana/Geri** düğmesine dokununuz.

## Takvim Görünümleri

Takvim görünümünü seçmek için, **Bağlık çubuğuna** dokununuz ve **Month View (Ay Görünümü)**, **Week View (Hafta Görünümü)**, **Day View (Gün Görünümü)** veya **Agenda View (Ajanda Görünümü)** seçeneklerinden birini seçiniz.

Ay görünümü

Dikey çubuklar üzerindeki mavi kare eklediğiniz olayları temsil eder.



1 Baflık çubuđu

Olay ayrıntılarını görüntülemek için, bir güne dokunarak o gündeki tüm olayları görüntüleyin ve sonra ayrıntılarını görüntülemek üzere bir olay seçin.

Ayları gezinmek için, parmađınızın günlerin üzerinde sola veya sağa dođru ayın başını veya sonunu geçecek şekilde kaydırarak önceki veya sonraki aya gidin.

Bugüne gitmek için, **Options (Seçenekler)** menü düđmesine dokunun ve sonra **Jump to today'ye (Bugüne atla)** dokunun.

Ajanda görünümü

Ajanda görünümü geçerli aydaki tüm olayları görüntüler.



Ayrıntılarını görmek için bir olaya dokunun.



1 Yinelenen olaylar simgesi

Yinelenen olaylar, **Yinelenen olay** simgesiyle iparetlenir.

Geçerli ay içinde gezinmek için, parmađınızın ekranda yukarı veya aşağı kaydırın.

Bugüne gitmek için, **Options (Seçenekler)** menü düđmesine dokunun ve sonra **Jump to today'ye (Bugüne atla)** dokunun.

Ekrandan çıkmak için **Ana/Geri** düđmesine dokunun.

Hafta görünümü

Hafta görünümü olayları bloklar halinde görüntüler.

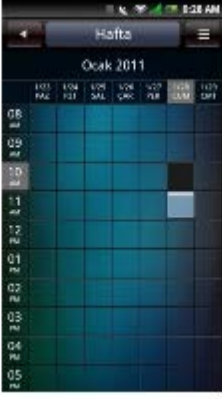

Daha fazla olay bilgisi görüntüleyen açılır pencereyi açmak için bir olaya dokununuz. Olay ayrıntılarını görmek için açılır pencereye dokununuz.

Geçerli hafta içinde gezinmek için, parmağınızı ekranda yukarı veya aşağı kaydırın.

Önceki veya sonraki haftaya gitmek için, parmağınızı ekranda sola veya sağa kaydırın.

Bugüne gitmek için, **Options (Seçenekler)** menü düğmesine dokununuz ve sonra **Jump to today'ye (Bugüne atla)** dokununuz.

Ekrandan çıkmak için **Ana/Geri** düğmesine dokununuz.

Gün görünümü

Olaylar döşeme olarak gösterilir ve bittikleri zamana kadar yayılırlar. Tüm gün olayları gün listesinin en üstünde görüntülenir.



Daha fazla olay bilgisi görüntüleyen açılır pencereyi açmak için bir olaya dokununuz. Olay ayrıntılarını görmek için açılır pencereye dokununuz.

Geçerli gün içinde gezinmek için, parmağınızı ekranda yukarı veya aşağı kaydırın.

Önceki veya sonraki güne gitmek için, parmağınızı ekranda sola veya sağa kaydırın.

Bugüne gitmek için, **Options (Seçenekler)** menü düğmesine dokununuz ve sonra **Jump to today'ye (Bugüne atla)** dokununuz.

Ekrandan çıkmak için **Ana/Geri** düğmesine dokununuz.

## Takvim Ayarları

Takvim ayarlarını düzenlemek için, **Options (Seçenekler)** menü düğmesine dokununuz ve sonra **Settings'e (Ayarlar)** dokununuz. Takvim Ayarları'nda **Hide declined events (Reddedilen olayları gizle)**, **Set default view (Varsayılan görünümü ayarla)**, **Set alert & notifications (Uyarıları ve bildirimleri ayarla)** ve **Set default reminder (Varsayılan anımsatıcıyı ayarla)** ayarlarını yapabilirsiniz.



Aşağıdaki ayarlar kullanılabilir:

- **Hide declined events (Reddedilen olayları gizle)** — Reddedilen tüm olayları gizlemek için seçin.
- **Set default view (Varsayılan görünümü ayarla)** — Takviminizin varsayılan görünümünü ayarlamak için bu ayarı seçin. Varsayılan görünümünüzü **Month view (Ay görünümü)**, **Week view (Hafta görünümü)**, **Day view (Gün görünümü)** veya **Agenda view (Gündem görünümü)** olarak ayarlayabilirsiniz.



- **Set alerts & notifications (Uyarıları ve bildirimleri ayarla)** — İstediğiniz olay animatöresini belirlemek için bu ayarı seçin. **Alert (Uyarı)**, **Status bar notification (Durum çubuğu bildirimi)** veya **Off (Kapalı)** seçebilirsiniz.



- **Set default reminder (Varsayılan animatöreyi ayarla)** — Olaylarla ilgili varsayılan animatörün süresini belirlemek için bu ayarı seçin.

Ekrandan çıkmak için **Ana/Geri** düğmesine dokununuz.

## Çalar Saat

Çalar Saat'i kullanmak için **Alarm** simgesine dokununuz.

Alarm Ayarlama

1. Çalar Saat'i açmak için **Alarm** simgesine dokununuz.



2. Alarm ayarlamak için **Add alarm'a (Alarm ekle)** dokununuz.



3. Alarm saatini ayarlamak için **Time'a (Zaman)** dokununuz.
4. Alarm yinleme türünü seçin:

Never (Hiçbir zaman) — Alarmın yalnızca bir kez çalmasını istiyorsanız buna dokununuz.

Daily (Günlük) — Alarmın her gün çalması için buna dokununuz.

**Work day (İş günü)** — Alarmın iş günlerinde çalması için buna dokununuz.

**Customized repeat (Özelleştirilmiş tekrar)** — Alarmı haftanın belirli günlerinde yinlemek için buna dokununuz.

5. Alarmı açmak için **Alarm'a** dokununuz.
6. Ekrandan çıkmak için **Ana/Geri** düğmesine dokununuz.

## Daha Fazla Alarm Ekleme

1. Çalar Saat'i açmak için **Alarm** simgesine dokununuz.
2. Daha fazla alarm eklemek için **Add alarm (Alarm ekle)** işlevine dokununuz.

## Erteleme Süresini Değiştirme

Alarmın bir Erteleme işlevi vardır. Varsayılan erteleme süresi 10 dakikadır.

Varsayılan erteleme süresini değiştirmek için:

1. Çalar Saat'i açmak için **Alarm** simgesine dokununuz.
2. **Options (Seçenekler)** menü düğmesine dokununuz ve sonra **Settings'e (Ayarlar)** dokununuz.

3. **Snooze Duration'a (Erteleme Süresi)** dokunun.
4. Varsayılan Erteleme Süresi'ni 5 dakika ile 45 dakika arasında seçebilirsiniz.

## Saat Ekranını Deđiptirme

1. Çalar Saat'i açmak için **Alarm** simgesine dokunun.

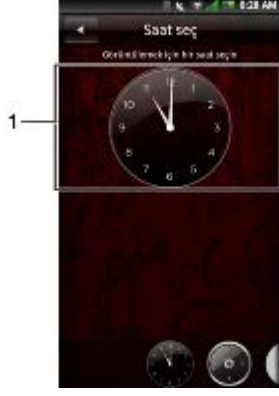

1	Saat
---	------

2. Saat seç ekranını açmak için saate dokunun.
3. Ekranın en altındaki seçenekler arasında dolabmak için parmađınızı ekranda sola veya sağa kaydırın ve tercih ettiđiniz saati seçmek için dokunun.

## Saati Gizleme

1. Çalar Saat'i açmak için **Alarm** simgesine dokunun.
2. **Options (Seçenekler)** menü düđmesine dokunun ve sonra **Hide clock'a (Saati gizle)** dokunun.



1	Saati gizle
---	-------------

3. Ekrandan çıkmak için **Ana/Geri** düđmesine dokunun.

## Tarih ve Saat Ayarý

Bkz. [Tarih ve Saat Ayarları](#).



# Hesap Makinesi

Hesap Makinesi temel matematik iþlemleri yapmanýzý saðlar. Hesap Makinesi'ni açmak için **Calculator (Hesap Makinesi)** simgesine dokunun.



Giriþinizi temizlemek için **C'ye** dokunun.

Sayı girmek için sayýsal tuþları kullanýn.

Hesaplama yapmak için +, -, x, ÷, = tuþlarýný kullanýn.

Ekrandan çýkmak için **Ana/Geri** düðmesine dokunun.

# Dosya Yöneticisi

Dosya Yöneticisi bellek kartýnýzýn ve telefonunuzun içeriðine gözetmanýzý ve içeriði yönetmenizi saðlar. Dosya Yöneticisi'ni açmak için **File Manager (Dosya Yöneticisi)** simgesine dokunun.

## Depolanan Dosyalarý Görüntüleme

1. Dosya Yöneticisi'ni açmak için **File Manager (Dosya Yöneticisi)** simgesine dokunun.
2. Bir klasördeki dosyalarý görmek için klasöre dokunun.



3. Ekrandan çýkmak için **Ana/Geri** düðmesine dokunun.

## Yeni Klasör Ekleme

1. Dosya Yöneticisi'ni açmak için **File Manager (Dosya Yöneticisi)** simgesine dokunun.
2. Yeni Klasör ekranýný açmak için **New folder (Yeni klasör)** sekmesine dokunun.



3. Klasör adını girin.

**NOT:** Yazmaya başladığınızda ön ayar olan vurgulanmış durumdaki "Yeni klasör" adı silinir.

4. Bittiğinde **OK'e (Tamam)** dokununuz.

## Dosyaları ve Klasörleri Sıralama

1. Dosya Yöneticisi'ni açmak için **File Manager (Dosya Yöneticisi)** simgesine dokununuz.
2. **Options (Seçenekler)** menü düğmesine dokununuz ve sonra **Sort'a (Sırala)** dokununuz.
3. Dosya ve klasörlerinizi ada, boyuta, saate veya türe göre sıralamak için **name, size, time or type (ad, boyut, saat veya tür)** seçeneklerinden birine dokununuz.



4. Ekrandan çıkmak için **Ana/Geri** düğmesine dokununuz.

## Dosya ve Klasör Silme

1. Dosya Yöneticisi'ni açmak için **File Manager (Dosya Yöneticisi)** simgesine dokununuz.
2. **Options (Seçenekler)** menü düğmesine dokununuz ve sonra **Delete'e (Sil)** dokununuz. Tüm dosya ve klasörlerin yanında onay kutuları görünür.
3. Silmek istediğiniz dosya veya klasörlerin yanında görünen onay kutularına dokununuz.



4. **Delete (Sil)** sekmesine dokunun ve sonra onaylamak için **Yes'e (Evet)** dokunun.

**NOT:** Bir dosya veya klasöre dokunup basılı tutarak dosya veya klasörü doğrudan seçebilir ve sonra **Delete'e (Sile)** dokunabilirsiniz.

## Kesme, Kopyalama ve Yapıştırma

1. Dosya Yöneticisi'ni açmak için **File Manager (Dosya Yöneticisi)** simgesine dokunun.
2. **Options (Seçenekler)** menü düğmesine dokunun ve sonra kesmek için **Cut'a (Kes)** veya kopyalamak için **Copy'ye (Kopyala)** dokunun. Tüm dosya ve klasörlerin yanında onay kutuları görünür.
3. Kesmek veya kopyalamak istediğiniz dosya veya klasörlerin yanında görünen onay kutularına dokunun.

**NOT:** Bir dosya veya klasöre dokunup basılı tutarak dosya veya klasörü doğrudan seçebilir ve sonra açılan menüde **Copy (Kopyala)** veya **Cut (Kes)** seçeneğine dokunabilirsiniz.



4. Eklemek için bir klasör veya depolama alanı seçin.
5. **Options (Seçenekler)** menü düğmesine dokunun ve sonra dosyaları veya klasörleri yeni konuma taşımak için **Paste'e (Yapıştır)** dokunun.
6. Ekrandan çıkmak için **Ana/Geri** düğmesine dokunun.

## İçerik Arama

1. Dosya Yöneticisi'ni açmak için **File Manager (Dosya Yöneticisi)** simgesine dokunun.
2. **Options (Seçenekler)** menü düğmesine dokunun ve sonra **Search'e (Ara)** dokunun. Ara ekranı görüntülenir.
3. Arama terimlerinizi girin ve sonra aramayı başlatmak için **Ara** simgesine dokunun.



1	Ara simgesi
---	-------------

4. Arama sonuçlarınızı kategoriye göre sıralanır ve sekmeler halinde listelenir. Arama sonuçlarınızı görmek için sekmelere dokunun.
5. Ekrandan çıkmak için **Ana/Geri** düğmesine dokunun.

## Dosyalarý veya Klasörleri Yeniden Adlandırma

1. Dosya Yöneticisi'ni açmak için **File Manager (Dosya Yöneticisi)** simgesine dokunun.
2. Açılır menüyü açmak için yeniden adlandırmak istediğiniz dosya veya klasöre dokunun ve basılı tutun.
3. Yeniden adlandırma ekranını açmak için açılan menüde **Rename'e (Yeniden adlandır)** dokunun.



4. Yeni adý girin ve kaydedip ekrandan çıkmak için **OK'e (Tamam)** dokunun.

## Dosyalarý ve Klasörleri Sıkıştırma

1. Dosya Yöneticisi'ni açmak için **File Manager (Dosya Yöneticisi)** simgesine dokunun.
2. Açılır menüyü açmak için sıkıştırmak istediğiniz dosya veya klasöre dokunun ve basılı tutun.
3. Sıkıştırma ekranını açmak için açılan menüde **Compress'e (Sıkıştır)** dokunun.
4. Zip dosyanızın adını girin ve kaydedip ekrandan çıkmak için **OK'e (Tamam)** dokunun.

## Dosyalarý ve Klasörleri Açma

1. Açılır menüyü açmak için açmak istediğiniz dosya veya klasöre dokunun ve basılı tutun.
2. **Decompress'e (Aç)** dokunun.
3. Açılmıþ dosyanızın adını girin ve kaydedip ekrandan çıkmak için **OK'e (Tamam)** dokunun.

---

## Notlar

Notlar'ý açmak için **Notes (Notlar)** simgesine dokunun.

## Not Ekleme

1. Notlar'ý açmak için **Notes (Notlar)** simgesine dokunun.

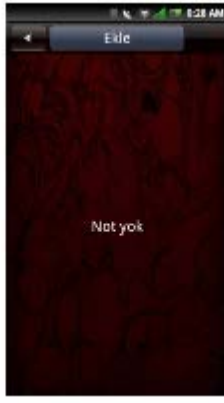

2. **Add (Ekle)** sekmesine dokununuz. Not oluþtur ekraný açýlýr.



3. Baþlýðý ve not içeriðini girin.
4. Notu kaydedip ekrandan çýkmak için **Save (Kaydet)** sekmesine dokununuz.

## Notlarý Okuma

Notlar, en yeni not en üstte olacak þekilde eklenme tarihine göre listelenir. Listede her bir notun baþlýðýný görebilirsiniz. Ayrıntýlarýný görmek için bir nota dokununuz.



Ekrandan çýkmak için **Ana/Geri** düðmesine dokununuz.

## Notlarý Düzenleme

1. Notlar ekranýný için **Notes (Notlar)** simgesine dokununuz.
2. Ayrıntýlarýný görmek üzere düzenlemek istediðiniz nota dokununuz.

Notu düzenlemeyi tamamlayın.

3. Notu kaydedip ekrandan çıkmak için **Save (Kaydet)** sekmesine dokununuz.

## Not Silme

1. Notlar'ı açmak için **Notes (Notlar)** simgesine dokununuz.
2. **Options (Seçenekler)** menü düğmesine dokununuz ve sonra **Delete'e (Sil)** dokununuz. Tüm notların yanında onay işaretleri görünür.
3. Silmek istediğiniz notların yanında görünen onay kutularına dokununuz.



4. Notu silmek için **Delte (Sil)** sekmesine dokununuz.
5. Onaylamak için **OK'e (Tamam)** dokununuz.
6. Ekrandan çıkmak için **Ana/Geri** düğmesine dokununuz.

---

## Görevler

Görevler yapmanız gereken işlerin listesini tutmanız için sađlar. Görevler'i açmak için **Tasks (Görevler)** simgesine dokununuz.

## Yeni Görev Oluşturma

1. Görevler ekranını açmak için **Tasks (Görevler)** simgesine dokununuz.
2. Görev Oluştur ekranını açmak için **Add (Ekle)** simgesine dokununuz.
3. Görev başlığı, tarih ve saatini, görev ayrıntılarını, önceliğini ve durumunu giriniz.

 **NOT:** Öncelik ve görev eklemek için ekranda yukarı doğru kaydırma hareketi yapınız.

4. Görevi kaydetmek için **Save (Kaydet)** sekmesine dokununuz.



5. Ekrandan çıkmak için **Ana/Geri** düğmesine dokununuz.

## Görevleri Düzenleme

1. Ana Görevler ekranında düzenlemek istediğiniz göreve dokununuz.
2. Görevi Düzenle ekranı açılır. Görevde gerekli düzenlemeleri yapınız.

 **NOT: Görevler** için anımsatıcı ayarlayabilirsiniz.

3. Görevi kaydetmek için **Save (Kaydet)** sekmesine dokununuz.
4. Ekrandan çıkmak için **Ana/Geri** düğmesine dokununuz.

## Görev Silme

1. Ana Görevler ekranında, **Options (Seçenekler)** menü düğmesine dokununuz ve sonra **Delete'e (Sil)** dokununuz. Tüm görevlerin yanında onay işaretleri görünür.
2. Silmek istediğiniz görevlerin yanında görünen onay kutularına dokununuz.
3. Görevi silmek için **Delete (Sil)** sekmesine dokununuz.

---

## Dünya Saati

Dünya Saati dünya çevresinde önemli şehirlerdeki ve saat dilimlerindeki saati eklemenizi ve görmenizi sağlar. Dünya Saati'ni açmak için **World Clock (Dünya Saati)** simgesine dokununuz.

## Saatleri Görüntüleme

1. Dünya Saati'ni açmak için **World Clock (Dünya Saati)** simgesine dokununuz.



2. Saatlere göz atmak için parmağınızı yukarı veya aşağı kaydırın.

## Saat Ekleme

1. Dünya Saati ekranını açmak için **World Clock (Dünya Saati)** simgesine dokununuz.
2. **Add City (Pehir Ekle)** sekmesine dokununuz.
3. Saat eklemek için pehre veya saat dilimine dokununuz.
4. Pehri ekleyip ekrandan çıkmak için **Add City (Pehir Ekle)** sekmesine dokununuz.

**NOT:** Dünya Saati'nde pehriniz görünmüyorsa, aynı saat dilimindeki başka bir pehri seçin. Pehir eklendikten sonra adını değiştirmek için pehre dokununuz.

## Saat Silme

1. Dünya Saati ekranını açmak için **World Clock (Dünya Saati)** simgesine dokununuz.
2. **Options (Seçenekler)** menü düğmesine dokununuz ve sonra **Delete City'ye (Pehir Sil)** dokununuz. Pehir Sil ekranı açılır.
3. Silmek istediğiniz saatlerin adlarının yanında görünen onay kutularına dokununuz.



4. **Delete City (Pehir Sil)** sekmesine dokununuz ve sonra silme işlemi onaylayıp ekrandan çıkmak için **OK'e (Tamam)** dokununuz.

## Dünya Saati Ayarları

Saat ayarlarına erişmek için **Options (Seçenekler)** menü düğmesine dokununuz (bkz. [Tarih ve Saat Ayarları](#)).



---

## Arama

Arama telefonunuzdaki tarayıcıda, kişilerde ve metin mesajlarında arama yapmanızı sağlar. Arama'yı açmak için **Search (Arama)** simgesine dokunun.

**NOT:** SD kartınızdaki öðeleri aramaz.

## Arama'yı Kullanma

Basit arama

1. Ara çubuðuna aranacak sözcüðü girin.



2. Aramaya baþlamak için **Search (Arama)** simgesine dokunun.



3. Arama sonuçlarınızı kategoriye göre sıralanır ve sekmeler halinde listelenir. Arama sonuçlarınızı görmek için sekmeleri seçin.

---

## STK (SIM Uygulama Araç Takımı) Uygulamaları

**STK Uygulamaları**, tüketicinin müşterilerine katma değerli hizmetler sağlamasına olanak tanır. Bu uygulama yalnızca tüketiciler tarafından destekleniyorsa panel 4 üzerinde görünür. Uygulamayı kullanmak için **STK Apps (STK Uygulamaları)** simgesine dokunun.



Tabıyyıcy oturum açma, kullanıcı adı, parola, PIN vb. isteyebilir.

SIM Uygulama Araç Takımı desteđi ve tabıyyıcyın gerektirdiđi ayarlar hakkında daha fazla bilgi için lütfen tabıyyıcyınıza başvurun.

## Yedekleme

**Yedekleme** uygulaması SD kartınızda **Kıpiller**, **SMS**, **MMS**, **Arama kaydı**, **Ayarlar**, **Görevler**, **Takvim**, **E-posta**, **Tarayıcı**, **Notlar**, **Çalar Saat** ve **Multimedya** için bir yedek dosyası oluşturmaz. Sađlar.

## Cep Kıpillerinizi, Mesajlarınız ve Ayarlarınızı Yedekleme

1. Yedekleme ekranını açmak için **Backup'a (Yedekleme)** dokununuz.
2. Yedek dosyaya kaydetmek istediđiniz öđelere dokununuz.

**NOT:** Varsayılan olarak tüm öđeler seçilir.

3. **Options (Seçenekler)** menü düđmesine dokunarak seçenekler menüsünü açınız.
4. **To storage card (Bellek kartına)** öđesine dokununuz.
5. Sađlanan adı kabul etmek için **OK'e (Tamam)** dokununuz veya QWERTY klavyeyi kullanarak adı deđiştirin ve sonra **OK'e (Tamam)** dokununuz.

## Cep Kıpillerinizi, Mesajlarınız ve Ayarlarınızı Yedek Dosyasından Geri Yükleme

1. Yedekleme ekranını açmak için **Backup'a (Yedekleme)** dokununuz.
2. **Restore'a (Geri Yükle)** dokununuz.
3. Geri yüklemek istediđiniz yedek dosyasının dosya adına dokununuz.
4. Yedek dosyasından akıllı telefona geri yüklemek istediđiniz öđelere dokununuz.
5. **Options (Seçenekler)** menü düđmesine dokunarak seçenekler menüsünü açınız.
6. **Restore'a (Geri Yükle)** dokununuz.
7. Geri yüklemek için **OK'e (Tamam)** dokununuz.

**NOT:** Yedekleme dosyasını geri yüklediđinizde akıllı telefonda var olan verilerin üzerine yazılır.

8. Menüden çıkyın. Yedekleme dosyasında seçilen veriler şimdi kullanılabilir durumdadır.

---

# Uygulamaları Yönetme

## Uygulama Kaldırma

### NOT:



Önceden yüklenmiş belirli uygulamalar tabıynabilir ancak silinemez.

1. **Ayarlar** simgesine dokununuz.
2. Yüklü uygulamaların listesini görmek için **Manage applications'a (Uygulamaları yönet)** dokununuz.
3. **Uninstall'a (Kaldır)** dokununuz.
4. Onaylamak için **Yes'e (Evet)** dokununuz.

## Uygulama Verilerini Temizleme

1. **Ayarlar** simgesine dokununuz.
2. Yüklü uygulamaların listesini görmek için **Manage applications'a (Uygulamaları yönet)** dokununuz.
3. Verilerini silmek istediğiniz uygulamaya dokununuz.
4. **Clear data'ya (Verileri sil)** dokununuz.
5. Onaylamak için **OK'e (Tamam)** dokununuz.

## Uygulama Önbelleğini Temizleme

1. **Ayarlar** simgesine dokununuz.
2. Yüklü uygulamaların listesini görmek için **Manage applications'a (Uygulamaları yönet)** dokununuz.
3. Önbelleğini temizlemek istediğiniz uygulamaya dokununuz.
4. **Clear cache'e (Önbelleği temizle)** dokununuz.

## Uygulamayı Durdurma

1. **Ayarlar** simgesine dokununuz.
2. Yüklü uygulamaların listesini görmek için **Manage applications'a (Uygulamaları yönet)** dokununuz.
3. Durdurmak istediğiniz uygulamaya dokununuz.
4. **Force stop'a (Durmaya zorla)** dokununuz.





[Akýllý Telefonunuzu Kullanmadan Önce](#)  
[Akýllý Telefonunuzu Ayarlama](#)  
[Dell™ Aero Akýllý Telefon Aksesuarları](#)  
[Dell Aero Akýllý Telefon Özellikleri](#)  
[Temel Akýllý Telefon Ýplevleri](#)  
[Akýllý Telefonu Kullanma](#)

[Internet Özelliklerini Kullanma](#)  
[E-posta Özelliklerini Kullanma](#)  
[Multimedya Özelliklerini Kullanma](#)  
[Google Uygulamalarını Kullanma](#)  
[Uygulamaları Kullanma](#)

---

Not, Dikkat ve Uyarılar

-  **NOT:** NOT, akýllý telefonunuzdan daha fazla yararlanabilmenize yardımcı olan önemli bilgiler verir.
-  **DÝKKAT:** DÝKKAT, donanımda meydana gelebilecek olası hasarı ya da veri kaybını belirtir ve size bu sorunu nasıl önleyeceğinizi anlatır.
-  **UYARI:** UYARI, meydana gelebilecek olası maddi hasar, kişisel yaralanma veya ölüm tehlikesi anlamına gelir.

---

Bu belgedeki bilgiler önceden bildirilmeksizin deđiptirilebilir.

© 2011 Dell Inc. Tüm hakları saklıdır.

Dell Inc.'in yazılı izni olmadan bu materyallerin herhangi bir şekilde çoaltılması kesinlikle yasaktır.

Bu metinde kullanılan ticari markalar: *Dell* ve *DELL* logosu Dell Inc.'in ticari markalarıdır; *Bluetooth*, Bluetooth SIG, Inc.'e ait kayıtlı bir ticari markadır ve Dell tarafından lisanslı olarak kullanılır.

Bu belgede, marka ve adların sahiplerine ya da ürünlerine atıfta bulunmak için başka ticari marka ve ticari adlar kullanılabilir. Dell Inc. kendine ait olanların dıındaki ticari markalar ve ticari isimlerle ilgili hiçbir mülkiyet hakkı olmadığını beyan eder.

Ürün tasarımları, görüntüleri ve diğer çizimleri bu yayının üretildiği zamankinden farklı olabilir.

Nisan 2011 Rev 1.0